

EN The pictures shown are for illustration purposes only. Actual product may vary.

FR La photo est pour référence seulement. Veuillez vous référer au produit réel pour plus de détails.

DE Das Bild dient nur als Referenz. Bitte beziehen Sie sich auf das aktuelle Produkt für weitere Details.

IT La figura è da considerarsi solo come riferimento. Si prega di far riferimento al prodotto attuale per maggiori dettagli.

ES La imagen es solo de referencia. Remítase al producto en sí para ver más detalles.

PL Rysunek jest tylko poglądowy. Szczegóły znajdują się w faktycznym produkcie.

JP 写真はイメージです。詳細については、実際の製品を参照してください。

RU Изображение только для справки. Пожалуйста, обратитесь к фактическому продукту для более подробной информации.

NL De getoonde afbeeldingen zijn alleen bedoeld ter illustratie. Het daadwerkelijke product kan afwijken.

漢 圖片僅供參考。有關更多詳細資訊，請參考實際產品。

AR الصور المعروضة هي لأغراض التوضيح فقط. قد يختلف المنتج الفعلي.

TR Gösterilen resimler yalnızca açıklama amaçlıdır. Gerçek ürün değişebilir.



Raccolta Carta

Original instructions



HarmonyOS Sans fonts are used in Arabic in this manual.

CE.00.0068.80-C

# Segway KickScooter

EN User Manual

FR Instructions d'Utilisateur

DE Benutzeranweisungen

IT Istruzioni per l'utente

ES Instrucciones de uso

PL Instrukcja obsługi

JP ユーザーマニュアル

RU Инструкция пользователя

NL Gebruikershandleiding

漢 圖像指南

AR دليل المستخدم

TR Kullanıcı Kılavuzu





Welcome / Bienvenue / Willkommen / Benvenuti / Bienvenido /  
Witamy / よこそ / Добро пожаловать! / Welkom / 歡迎使用 /  
الترحيب / Hoş Geldiniz

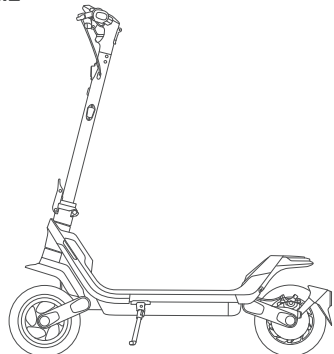

- EN Thanks for choosing the Segway KickScooter (hereinafter referred to as KickScooter)! Your KickScooter is a recreational product with high performance, good quality and stylish design. Enjoy your ride and have more fun!
- FR Merci d'avoir choisi le Segway KickScooter (ci-après dénommé KickScooter)! Votre KickScooter est un produit récréatif hautes performances, de bonne qualité et doté d'un design élégant. Profitez de votre balade et amusez-vous bien!
- DE Vielen Dank, dass Sie sich für den Segway KickScooter (im Folgenden als KickScooter bezeichnet) entschieden haben! Ihr KickScooter ist ein Freizeitprodukt mit hoher Leistung, guter Qualität und stilvollem Design. Gute Fahrt und viel Spaß!
- IT Grazie per aver scelto il Segway KickScooter (di seguito denominato KickScooter)! Il KickScooter è un prodotto ricreativo con elevate prestazioni, buona qualità e design elegante. Goditi la corsa e divertiti di più!
- ES ¡Gracias por elegir el Segway KickScooter (en adelante, KickScooter)! El KickScooter es un producto recreativo de alto rendimiento, buena calidad y diseño elegante. ¡Disfrute de la conducción y diviértase!
- PL Dziękujemy za wybranie hulajnogi Segway KickScooter (zwanej dalej KickScooter)! Twój KickScooter to produkt rekreacyjny o wysokiej wydajności, dobrej jakości i stylowym wyglądzie. Ciesz się jazdą i baw się lepiej!
- JP Segway KickScooter (以下、KickScooterと呼びます) をお選びいただきありがとうございます! KickScooterは、高性能、高品質、スタイリッシュなデザインのレクリエーション製品です。ライディングを楽しんで、もっと遊んでください!
- RU Благодарим за выбор Segway KickScooter (далее именуемый KickScooter)! Ваш KickScooter - это продукт для отдыха с высокими характеристиками, хорошим качеством и стильным дизайном. Наслаждайтесь поездкой и получайте больше удовольствия!
- NL Bedankt dat u hebt gekozen voor de Segway KickScooter (hierna te noemen: KickScooter)! Uw KickScooter is een recreatief product met hoge prestaties, goede kwaliteit en een stijlvol ontwerp. Veel plezier met rijden en geniet!
- 漢 感謝您選擇賽格威電動滑板車(以下簡稱爲「滑板車」)! 本款滑板車是一款擁有高性能、高品質、高顏值的運動娛樂裝備。即刻開始發掘滑板車的更多玩法吧!

- AR شكراً لاختيارك Segway KickScooter (المشار إليه فيما يلي باسم KickScooter) الخاص بك هو منتج ترفيهي يتمتع بأداء عالٍ ونوعية جيدة وتصميم أنيق.
- TR Segway KickScooter'ı (bundan sonra KickScooter olarak anılacaktır) seçtiğin için teşekkür ederiz! KickScooter'ınız yüksek performanslı, kaliteli ve şık tasarıma sahip bir eğlence ürünüdür. Sürüşünüzün keyfini çıkarın ve daha fazla eğlenin!

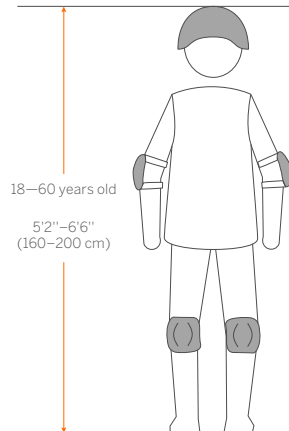

- EN Always wear a helmet, elbow pads and knee pads when riding.
- FR Portez toujours un casque, des coudières et des genouillères lorsque vous roulez.
- DE Tragen Sie beim Fahren immer einen Helm, Ellbogen- und Knieschützer.
- IT Durante la guida, indossare sempre casco, gomitiere e ginocchiere.
- ES Utilice siempre casco, coderas y rodilleras cuando conduzca.
- PL Na czas jazdy zawsze należy wkładać kask, natokietniki i nakolanniki.
- JP 乗るときは、必ずヘルメット、ひじパッド、膝パッドを着用してください。
- RU При езде обязательно надевайте шлем, налокотники и наколенники.
- NL Draag altijd een helm, ellenboog- en kniebeschermers tijdens het rijden.
- 漢 騎行滑板車時，請全程佩戴頭盔、護膝、護肘、護腕等護具，以減少受傷風險。
- AR احرص دائما على ارتداء خوذة وواقيات للكواع والركبتين عند الركوب.
- TR Sürüş sırasında her zaman kask, dirseklik ve dizlik kullanın.

- EN The pictures shown are for illustration purposes only. Actual product may vary.
- FR Les images sont présentées à titre indicatif uniquement. Le produit réel peut varier.
- DE Die gezeigten Abbildungen dienen nur zur Veranschaulichung. Das tatsächliche Produkt kann davon abweichen.
- IT Le immagini mostrate servono solo a scopo illustrativo. Il prodotto effettivo potrebbe subire variazioni.
- ES Las imágenes que se muestran son solo para fines ilustrativos. El producto real puede variar.
- PL Przedstawione obrazy służą wyłącznie do celów ilustracyjnych. Rzeczywisty produkt może wyglądać inaczej.
- JP 表示されている写真は説明のみを目的としています。実際の製品は異なる場合があります。
- RU Изображения приводятся исключительно в целях иллюстрации. Фактическое изделие может отличаться.
- NL De getoonde afbeeldingen zijn alleen bedoeld ter illustratie. Het daadwerkelijke product kan afwijken.
- 漢 本說明書所有圖片僅供參考，產品請以實物為準。
- AR الصور المعروضة هي لأغراض التوضيح فقط. قد يختلف المنتج الفعلي.
- TR Gösterilen resimler yalnızca açıklama amaçlıdır. Gerçek ürün değişebilir.



Packing List / Contenu de la boîte / Packliste / Lista imballaggio / Listado de contenido / Zawartość opakowania / パッキングリスト / Упаковочный лист / Inhoud verpakking / 產品清單 / قائمة التعبئة / Paket Listesi



EN Product Manual  
FR Manuel du produit  
DE Produkthandbuch  
IT Manuale del prodotto  
ES Manual del producto  
PL Instrukcja obsługi  
JP 製品マニュアル  
RU Руководство по  
использованию изделия  
NL Producthandleiding  
漢 產品手冊  
AR دليل المنتج  
TR Ürün Kilavuzu



EN User Manual  
FR Instructions d'Utilisateur  
DE Benutzeranweisungen  
IT Istruzioni per l'utente  
ES Instrucciones de uso  
PL Instrukcja obsługi  
JP ユーザーマニュアル  
RU Инструкция пользователя  
NL Gebruikershandleiding  
漢 圖像指南  
AR دليل المستخدم  
TR Kullanıcı Kilavuzu



EN Important Information  
FR Informations importantes  
DE Wichtige Informationen  
IT Informazioni importanti  
ES Información importante  
PL Ważne informacje  
JP 重要な情報  
RU Важная информация  
NL Belangrijke informatie  
漢 重要資訊  
AR معلومات مهمة  
TR Önemli Bilgiler



EN Limited Warranty  
FR Garantie limitée  
DE Beschränkte Garantie  
IT Garanzia limitata  
ES Garantía limitada  
PL Ograniczona gwarancja  
JP 限定保証  
RU Ограниченная гарантия  
NL Beperkte garantie  
漢 保固手冊  
AR ضمان محدود  
TR Sınırlı Garanti

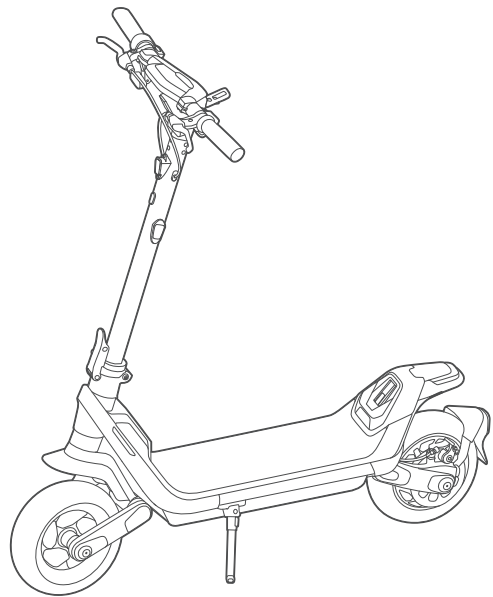

Accessories / Accessoires / Zubehör / Accessori / Accesorios / Akcesoria / アクセサリー / Дополнительные принадлежности / Accessoires / 配件 / الملحقات / Aksesuarlar



EN Hex Wrench  
FR Clé hexagonale  
DE Sechskantschlüssel  
IT Chiave esagonale  
ES Llave hexagonal  
PL Klucz 6-katny  
JP 六角レンチ  
RU Шестигранный ключ  
NL Inbussleutel  
漢 六角扳手  
AR مفتاح الربط السداسي  
TR Altigen Anahtar



EN M5 Screw × 7  
FR Vis M5 Flathead × 7  
DE M5 Flachkopfschraube × 7  
IT M5 Vite a testa piatta × 7  
ES 7 × tornillos de cabeza plana M5  
PL Śruba z łbem płaskim M5 × 7  
JP M5 フラットヘッドネジ×7  
RU Винт M5 × 7  
NL M5 schroef × 7  
漢 M5平頭螺絲 × 7  
AR 7 × M5 برغي  
TR M5 Vida × 7

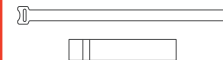

EN Hook and loop fastener  
FR Fermeture auto-agrippante  
DE Klettverschluss  
IT Chiusura a strappo  
ES Cierre de velcro  
PL Zapięcie na rzep  
JP 面ファスナー  
RU Липучка  
NL Klittenbandsluiting  
漢 魔术貼  
AR الفيلكرو  
TR Yapışkan Bant



EN Valve Stem Extension  
FR Extension tige de soupape  
DE Ventilschachtverlängerung  
IT Estensione valvola  
ES Extensión de la toma de aire del neumático  
PL Przedłużka do zaworu  
JP バルブステムエクステンション  
RU Удлинитель штока клапана  
NL Trekstangverlenging  
漢 擴充閥桿  
AR تمديد ذراع الصمام  
TR Valf Mili Uzatması



EN Power Cord  
FR Cordon d'alimentation  
DE Netzkabel  
IT Cavo di alimentazione  
ES Cable eléctrico  
PL Przewód zasilania  
JP 電源コード  
RU Шнур питания  
NL Stroomkabel  
漢 電源線  
AR سلك الطاقة  
TR Güç Kablosu



EN NFC Card × 2  
FR NFC Card × 2  
DE NFC Card × 2  
IT NFC Card × 2  
ES NFC Card × 2  
PL NFC Card × 2  
JP NFC Card × 2  
RU NFC Card × 2  
NL NFC-kaart × 2  
漢 NFC 卡 × 2  
AR بطاقة NFC × 2  
TR NFC Kartı × 2



## Assembly / Montage / Zusammenbau / Assemblaggio / Montaje / Montaż / アセンブリ / Сборка / Montage / 車體組裝 / التركيب / Montaj

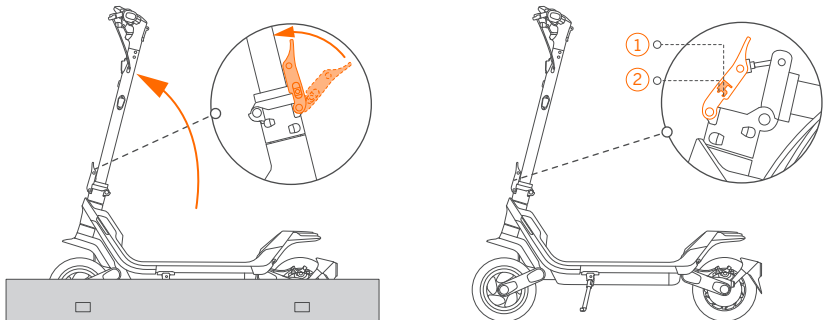

- ① EN Unfold the stem and close the quick release lever.  
FR Dépliez la tige du guidon et fermez le levier à dégage­ment rapide.  
DE Klappen Sie die Lenkstange aus und schließen Sie den Schnellspannhebel.  
IT Aprire lo stelo del manubrio e chiudere la leva a sgancio rapido.  
ES Despliegue el eje del manillar y cierre la palanca de liberación rápida.  
PL Rozłożź kolumnę kierownicy i zablokuj ją dźwignią blokady.  
JP 胸部を広げてクイックリリースレバーを閉じます。  
RU Разложите вынос руля и закройте рычаг быстрой разблокировки.  
NL Vouw de stuurstang uit en sluit de quick-releasehendel.  
漢 固定滑板車立管：扶直立管，緊鎖摺疊扳手。  
AR افتح الذراع وأغلق ذراع التحرير السريع.  
TR Direği açın ve hızlı serbest bırakma kolunu kapatın.

- ① EN First-lock (pre-locked)  
FR Premier verrouillage (pré-verrouillé)  
DE Erste Sperre (Vorgesperrt)  
IT Primo blocco (Pre-bloccato)  
ES Primer bloqueo (Prebloqueado)  
PL Pierwszy zamek (Wstępnie zablokowany)  
JP ファーストロック (事前にロック)  
RU Первый замок (с предварительной блокировкой)  
NL Eerste vergrendeling (voorvergrendeld)  
漢 一級鎖扣 (預鎖緊)  
AR القفل الأول (مغلق مسبقاً)  
TR Birinci kilit (ön kilitli)

- ② EN Second-lock (locked into position)  
FR Deuxième verrouillage (verrouillé en position)  
DE Zweite Sperre (In Position verriegelt)  
IT Secondo blocco (Bloccato in posizione)  
ES Segundo bloqueo (bloqueado en posición)  
PL Drugi zamek (Zablokowany)  
JP セカンドロック (所定の位置にロック)  
RU Второй замок (зафиксирован в положении)  
NL Tweede vergrendeling (in positie vergrendeld)  
漢 二級鎖扣 (鎖緊)  
AR القفل الثاني (مغلق في الموضع)  
TR İkinci kilit (yerinde kilitli)

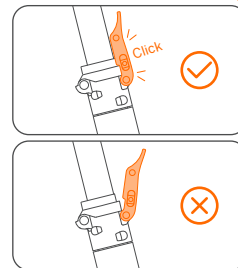

- ⚠ EN Press the quick release lever firmly to make sure the folding mechanism is tightened. \* The scooter will make a "click" sound when the folding mechanism is tightened.  
FR Appuyez fermement sur le levier à dégage­ment rapide pour vous assurer que le mécanisme de pliage est bien serré. \* Le scooter émettra un « clic » lorsque le mécanisme de pliage sera serré.  
DE Drücken Sie den Schnellverschlusshebel fest nach unten, um sicherzustellen, dass der Klappmechanismus angezogen ist. \* Der Scooter macht ein "Klick"-Geräusch, wenn der Klappmechanismus festgezogen wird.  
IT Premere con decisione la leva di sgancio rapido per assicurarsi che il meccanismo di piegatura sia serrato. \* Lo scooter emetterà un "click" quando il meccanismo di piegatura viene serrato.  
ES Presione firmemente la palanca de liberación rápida para asegurarse de que el mecanismo de plegado esté apretado. \* El patinete hará un sonido de "clic" cuando se apriete el mecanismo de plegado.  
PL Silnie docisnij dźwignię szybkiego zwalniania, aby zablokować mechanizm składania. \* Po dokręceniu mechanizmu składania hulajnoga wyda dźwięk „kliknięcia”.  
JP クイックリリースレバーを強く押して、折りたたみ機構が締まっていることを確認します。\*折りたたみ機構を締めると、スクーターがカチッと鳴ります。  
RU Сильно нажмите на рычаг быстрой разблокировки, чтобы убедиться, что механизм складывания затянут. \* Самокат издает звук «щелчка», когда механизм складывания затянут.  
NL Druk de quick-releasehendel stevig aan om te zorgen dat het vouwmechanisme vast zit. \* De step maakt een klikgeluid wanneer het vouwmechanisme is vastgezet.  
漢 手動按壓摺疊扳手，以確保其處於鎖緊狀態。  
\* 當摺疊扳手鎖緊時，會發出「咔嚓」的聲音。  
AR اضغط على ذراع التحرير السريع بقوة للتأكد من إحكام آلية الطي.  
\* يصدر السكوتر صوت "نقرة" عند إحكام آلية الطي.  
TR Katlama mekanizmasının sıkıldığından emin olmak için hızlı serbest bırakma kolunu sıkıca bastırın.  
\* Katlama mekanizması sıkıldığında scooter "klik" sesi çıkaracaktır.

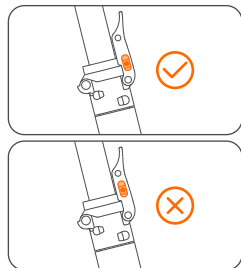

- EN Make sure the safety button is in the locked position before riding!  
 FR Assurez-vous que le bouton de sécurité soit sur la position verrouillée avant de rouler !  
 DE Stellen Sie sicher, dass sich der Sicherheitsknopf in der verriegelten Position befindet, bevor Sie losfahren!  
 IT Assicuratevi che il pulsante di sicurezza sia in posizione di blocco prima di guidare!  
 ES ¡Asegúrese de que el botón de seguridad esté en la posición de bloqueo antes de conducir!  
 PL Upewnij się, że przycisk bezpieczeństwa jest w pozycji zablokowanej przed jazdą!  
 JP 乗る前に安全ボタンがロック位置にあることを確認してください！  
 RU Перед поездкой убедитесь, что кнопка-предохранитель находится в заблокированном положении!  
 NL Zorg dat de veiligheidsknop zich in de vergrendelde positie bevindt voor u gaat rijden!  
 漢 請確保安全按鈕處於閉合狀態後再騎行！  
 AR تأكد من أن زر الأمان في وضع القفل قبل الركوب!  
 TR Sürüşten önce güvenlik düğmesinin kilidli konumda olduğundan emin olun!

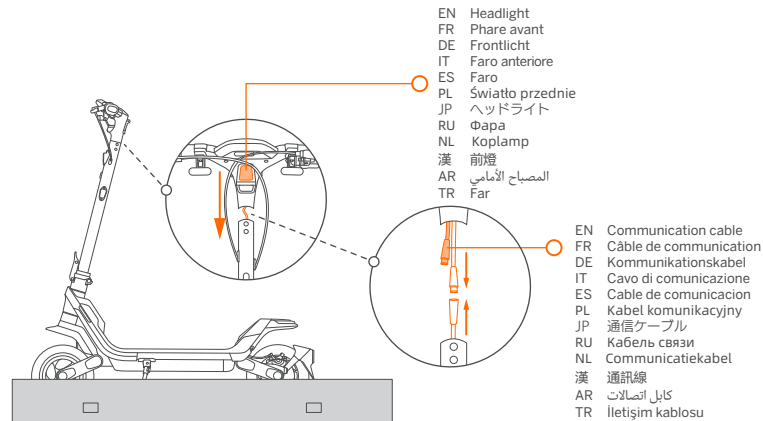

EN Headlight  
 FR Phare avant  
 DE Frontlicht  
 IT Faro anteriore  
 ES Faro  
 PL Światło przednie  
 JP ヘッドライト  
 RU Фара  
 NL Koplamp  
 漢 前燈  
 AR المصباح الأمامي  
 TR Far

EN Communication cable  
 FR Câble de communication  
 DE Kommunikationskabel  
 IT Cavo di comunicazione  
 ES Cable de comunicacion  
 PL Kabel komunikacyjny  
 JP 通信ケーブル  
 RU Кабель связи  
 NL Communicatiekabel  
 漢 通訊線  
 AR كابل اتصالات  
 TR İletişim kablosu

2

- EN Slide the handlebar and the wires into the stem with the headlight facing forward.  
 \* Make sure the wires inside the handle and the stem are connected.  
 FR Faites glisser le guidon et les fils dans la tige avec le phare avant tourné vers l'avant.  
 \* Assurez-vous que les fils à l'intérieur de la poignée et de la tige sont connectés.  
 DE Schieben Sie den Lenker und die Kabel so in die Lenkstange, dass das Frontlicht nach vorne zeigt.  
 \* Vergewissern Sie sich, dass die Kabel im Inneren des Lenkers und der Lenkstange verbunden sind.  
 IT Infilare il manubrio e i cavi nello stelo con il faro rivolto in avanti.  
 \* Assicuratevi che i cavi all'interno della maniglia e lo stelo siano collegati.  
 ES Deslice el manillar y los cables en el eje con el faro mirando hacia adelante.  
 \* Asegúrese de que los cables que están dentro del manillar y el eje estén conectados.  
 PL Wsuń kierownicę i przewody do kolumny kierownicy, tak aby światło przednie było skierowane do przodu.  
 \* Upewnij się, że przewody wewnątrz uchwytu i trzpienia są połączone.  
 JP ヘッドライトを前方に向けて、ハンドルバーとワイヤーを胴部にスライドさせます。  
 \*ハンドルの内側のワイヤーと胴部が接続されていることを確認してください。  
 RU Вставьте руль и провода в вынос руля, направив фару вперед.  
 \* Убедитесь, что провода внутри рукоятки и выноса подключены.  
 NL Schuif het stuur en de kabels in de stuurstang met de koplamp naar voren.  
 \* Zorg dat de kabels in het stuur en de stuurstang zijn verbonden.  
 漢 將車頭與立管內的電源線一起滑入立管，前燈朝前。  
 \* 請確保車頭與立管內的電源線是連接狀態。  
 AR مزر المقود والأسلاك في الجذع مع توجيه المصباح الأمامي للأمام.  
 \* تأكد من توصيل الأسلاك داخل المقبض والذراع.  
 TR Gidonu ve kabloları, far ileriye bakacak şekilde direğe doğru kaydırın.  
 \* Direğin ve gövdenin içindeki tellerin birbirine bağlı olduğundan emin olun.

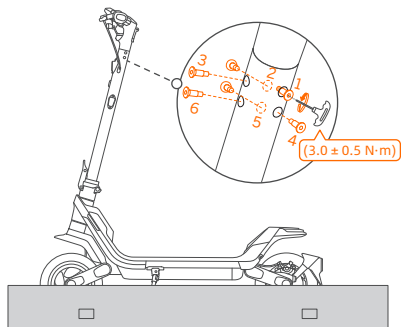

- 3 EN Install the six screws in order with the included Hex wrench.  
 FR Installez les six vis dans l'ordre avec la clé Allen incluse.  
 DE Installieren Sie die sechs Schrauben der Reihe nach mit dem mitgelieferten Sechskantschlüssel.  
 IT Installare le sei viti in ordine con la chiave esagonale inclusa.  
 ES Coloque los seis tornillos en orden con la llave hexagonal incluida.  
 PL Wkręć kolejno sześć śrub za pomocą dołączonego klucza sześciokątnego.  
 JP 付属の六角レンチで6本のネジを順番に取り付けます。  
 RU Вверните шесть винтов по порядку с помощью прилагаемого шестигранного ключа.  
 NL Monteer de zes schroeven stapsgewijs met de meegeleverde inbussleutel.  
 漢 使用六角扳手按順序鎖緊六顆 M5 螺釘。  
 AR قم بتثبيت البراغي الستة بالترتيب باستخدام مفتاح الربط السداسي المرفق.  
 TR Altı vidayı ürünle birlikte verilen Altıgen anahtarla sırayla takın.



- EN DO NOT use an electric screwdriver!  
 FR N'utilisez PAS de tournevis électrique !  
 DE KEINEN Elektroschrauber verwenden!  
 IT NON utilizzare un cacciavite elettrico!  
 ES NO use un destornillador eléctrico  
 PL NIE używaj wkrętarki elektrycznej!  
 JP 電動ドライバーは使わないでください！  
 RU ЗАПРЕЩАЕТСЯ использовать электрическую отвертку!  
 NL Gebruik GEEN elektrische schroevendraaier!  
 漢 請勿使用電動螺絲刀擰緊螺釘！  
 AR تحظر استخدام مفك كهربائي!  
 TR Elektrikli tornavida KULLANMAYIN!

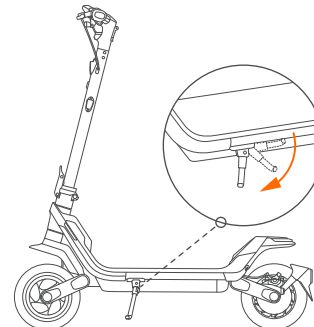

- 4 EN Place the KickScooter on the ground and unfold the kickstand.  
 FR Placez le KickScooter sur le sol et dépliez la béquille.  
 DE Stellen Sie den KickScooter auf den Boden und klappen Sie den Ständer aus.  
 IT Mettere il KickScooter a terra e aprire il cavalletto.  
 ES Coloque el KickScooter en el suelo y despliegue la pata de apoyo.  
 PL Postaw KickScooter na podłożu i rozłóż nóżkę.  
 JP KickScooterを地面に置き、キックスタンドを広げます。  
 RU Поставьте KickScooter на землю и разложите откидную опору.  
 NL Plaats de KickScooter op de grond en klap de standaard uit.  
 漢 將滑板車放置地面，打開停車支架。  
 AR ضع KickScooter على الأرض وافتح دواصة الدراجة.  
 TR KickScooter'ı yere koyun ve destek ayakını açın.



## Activation / Activation / Aktivierung / Attivazione / Activación / Aktywacja / アクティベーション / Активация / Activering / 啟動滑 板車 / التنشيط / Etkinleştirme

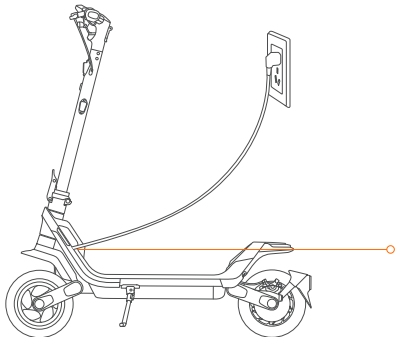

EN Charge port  
FR Prise de rechargement  
DE Ladeanschluss  
IT Porta di ricarica  
ES Puerto de carga  
PL Gniazdo ładowania  
JP 充電ポート  
RU Порт зарядки  
NL Laadpoort  
漢 充電口  
AR منفذ الشحن  
TR Şarj portu

- 1 EN Charge the KickScooter for three seconds to activate the battery before the first use.  
FR Chargez le KickScooter pendant trois secondes pour activer la batterie avant la première utilisation.  
DE Laden Sie den KickScooter vor der ersten Benutzung drei Sekunden lang auf, um den Akku zu aktivieren.  
IT Caricare il KickScooter per tre secondi per attivare la batteria prima di utilizzarlo per la prima volta.  
ES Cargue el KickScooter durante tres segundos para activar la batería antes del primer uso.  
PL Przed pierwszym użyciem ładuj KickScooter przez trzy sekundy, aby aktywować akumulator.  
JP 最初に使用する前に、KickScooterを3秒間充電して/バッテリーをアクティベートしてください。  
RU Перед первым использованием зарядите KickScooter в течение трех секунд, чтобы активировать аккумулятор.  
NL Laad de KickScooter drie seconden op om de accu te activeren voor het eerste gebruik.  
漢 首次使用前，充電3秒以喚醒電池。  
AR شحن KickScooter لمدة ثلاث ثوانٍ لتنشيط البطارية قبل الاستخدام الأول.  
TR İlk kullanımdan önce pili etkinleştirmek için KickScooter'ü üç saniye şarj edin.

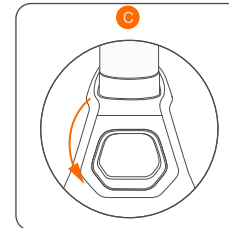
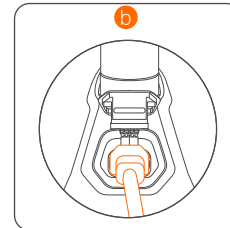
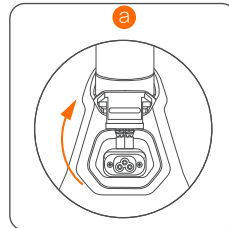

- EN Open the charging port cover.  
FR Ouvrez le cache du port de charge.  
DE Öffnen Sie die Abdeckung des Ladeanschlusses.  
IT Aprire i coperchi delle porte di ricarica.  
ES Abra las tapas del puerto de carga.  
PL Otwórz pokrywy gniazd ładowania.  
JP 充電ポートカバーを開きます。  
RU Откройте крышки порта зарядки.  
NL Open het klepje van de laadpoort.  
漢 打開充電口橡膠塞。  
AR افتح غطاء منفذ الشحن.  
TR Şarj portu kapagini açın.

- EN Insert the power cord and plug into a wall outlet.  
\* The charger is built-in.  
FR Insérez le cordon d'alimentation et branchez-le dans une prise murale.  
\* Le chargeur est intégré.  
\* Das Ladegerät ist eingebaut.  
DE Stecken Sie das Netzkabel ein und stecken Sie es in eine Steckdose.  
\* Il caricatore è integrato.  
IT Inserire il cavo di alimentazione e collegarlo a una presa a muro.  
\* Il caricatore è integrato.  
ES Inserte el cable de alimentación y enchufe en un tomacorriente de pared.  
\* El cargador está incorporado.  
PL Włóż przewód zasilający i podłącz go gniazdałka ściennego.  
\* Ładownia jest wbudowana.  
JP 電源コードを差し込み、壁のコンセントに差し込みます。  
\*充電器は内蔵されています。  
RU Вставьте штекер.  
\* Зарядное устройство встроено.  
NL Sluit de stroomkabel aan en steek deze in een stopcontact.  
\* De oplader is ingebouwd.  
漢 將充電線插入充電口，另一端插入插座。  
\* 充電器為內置充電器。  
AR أدخل سلك الطاقة والقابس في مقبس الحائط.  
\* الشاحن مدمج.  
TR Güç kablosunu bağlayın ve bir duvar prizine takın.  
\* Şarj cihazı yerleşiktir.

- EN Close the charging port cover when charging is finished.  
FR Fermez le couvercle du port de charge lorsque la charge est terminée.  
DE Schließen Sie die Abdeckung des Ladeanschlusses, wenn Sie fertig sind.  
IT Al termine, chiudete i coperchi delle porte di ricarica.  
ES Cierre la cubierta del puerto de carga cuando termine la carga.  
PL Po zakończeniu zamknij pokrywy gniazd ładowania.  
JP 充電が終了したら、充電ポートカバーを閉じます。  
RU После завершения зарядки закройте крышку порта зарядки.  
NL Sluit het klepje van de laadpoort wanneer het laden is voltooid.  
漢 充電後，扣緊橡膠塞。  
AR أغلق غطاء منفذ الشحن عند انتهاء الشحن.  
TR Şarj işlemi bittiginde şarj portu kapagini kapatın.



- EN An inactivated KickScooter will keep beeping when powered on, and its speed is limited to 9.3 mph (15 km/h).\* The speed mode is set to ECO mode by default and the DRIVE and SPORT modes are not available.
- FR Un KickScooter inactivé continuera à émettre des bips lorsqu'il est allumé et sa vitesse est limitée à 9,3 mph (15 km/h).\* Le mode de vitesse est réglé sur le mode ECO par défaut et les modes DRIVE et SPORT ne sont pas disponibles.
- DE Ein nicht aktivierter KickScooter piept nach dem Einschalten ständig und seine Geschwindigkeit ist auf 15 km/h (9,3 mph) begrenzt. \* Der Geschwindigkeitsmodus ist standardmäßig auf den ECO-Modus eingestellt und die Modi DRIVE und SPORT sind nicht verfügbar.
- IT Un KickScooter disattivato continuerà a emettere un segnale acustico quando è acceso e la sua velocità è limitata a 15 km/h (9,3 mph). \* La modalità velocità è impostata sulla modalità ECO per impostazione predefinita e le modalità DRIVE e SPORT non sono disponibili.
- ES Un KickScooter inactivo seguirá emitiendo un pitido cuando se encienda y su velocidad está limitada a 15 km/h (9,3 mph). \* El modo de velocidad está configurado en modo ECO de forma predeterminada y los modos DRIVE y DEPORTES no están disponibles.
- PL Nieaktywowany KickScooter będzie emitować sygnał dźwiękowy po włączeniu, a jego prędkość będzie ograniczona do 15 km/h (9,3 mph). \* Tryb prędkości jest domyślnie ustawiony na tryb ECO, a tryby DRIVE i SPORT są niedostępne.
- JP アクティブ化されていないKickScooterは、電源をオンにするときピープ音が鳴り続け、速度は9.3 mph (15 km/h) に制限されています。\*速度モードはデフォルトでエコモードに設定されており、ドライブモードとスポーツモードは使用できません。
- RU Неактивированный KickScooter будет продолжать подавать звуковой сигнал при включении, а его скорость будет ограничена до 15 км/ч (9,3 миль/ч). \* По умолчанию установлен скоростной режим ECO, а режимы DRIVE и СПОРТ недоступны.
- NL Een niet-geactiveerde KickScooter zal blijven piepen wanneer deze wordt ingeschakeld en de snelheid is beperkt tot 15 km/u (9,3 mph). \* De snelheidsstand is standaard ingesteld op ECO-stand en de DRIVE- en SPORT-standen zijn niet beschikbaar.
- 漢 全新的滑板車為未啟用狀態，限速 15km/h。\*預設速度模式為 ECO 模式，無法切換至 DRIVE 或者SPORT模式。
- AR سيستم KickScooter غير النشط في إصدار صوت صغير عند تشغيله، وتقتصر سرعته على 15 كم/الساعة (9.3 ميل في الساعة). \* يتم ضبط وضع السرعة على الوضع الاقتصادي افتراضياً ولا يتوفر وضع القيادة والرياضي.
- TR Devre dışı bırakılmış bir KickScooter açıldığında bip sesi çıkmaya devam eder ve hızı 15 km/sa (9,3 mil/sa) ile sınırlıdır.\* Hız modu varsayılan olarak EKO moduna ayarlanmıştır ve SÜRÜŞ ve SPOR modları kullanılamaz.

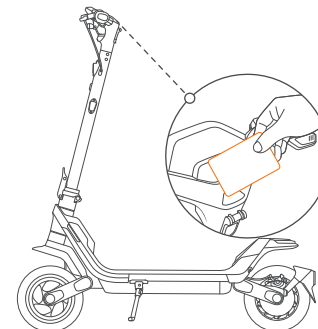

2 Power on / Allumez / Einschalten / Accendere / Encienda / Włącz / 電源をオンにする / Включение / Inschakelen / 開機 / تشغيل / Açma

- EN Method 1: Tap the NFC card on the dashboard.
- FR Méthode 1 : Appuyez sur la carte NFC sur le tableau de bord.
- DE Methode 1: Legen Sie die NFC-Karte auf das Dashboard auf.
- IT Metodo 1: tocca la scheda NFC sulla dashboard.
- ES Método 1: Toque la tarjeta NFC en el panel de control.
- PL Metoda 1: Dotknij karty NFC na desce rozdzielczej.
- JP 方法1 : ダッシュボードの NFCカードをタップします。
- RU Способ 1: приложите NFC-карту к приборной панели.
- NL Methode 1: tik op de NFC-kaart op het dashboard.
- 漢 方法1: 將 NFC 卡靠近感應區，刷 NFC 卡開機。
- AR الطريقة 1: اضغط على بطاقة NFC على لوحة المعلومات.
- TR 1. Yöntem: NFC kartını gösterge paneline dokundurun.



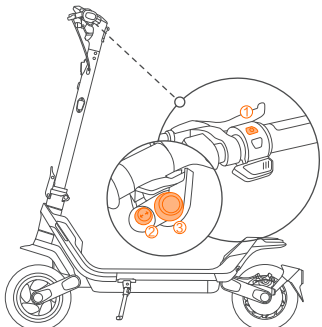

- EN Method 2: ① Press the power button to wake up the dashboard. ② Press the left/right side of the direction indicator button (left is minus, right is plus) to enter the default password 1-2-3-4 successively. ③ Press the multi-function button to confirm the password every time after entering.
- FR Méthode 2: ① Appuyez sur le bouton marche/arrêt pour réveiller le tableau de bord. ② Appuyez sur le côté gauche/droit du bouton indicateur de direction (la gauche est moins, la droite est plus) pour entrer le mot de passe par défaut 1-2-3-4 successivement. ③ Appuyez sur le bouton multifonction pour confirmer le mot de passe à chaque fois, après l'avoir entré.
- DE Methode 2: ① Drücken Sie den Ein-/Aussschalter, um das Dashboard zu aktivieren. ② Drücken Sie die Fahrtrichtungsanzeiger-Taste links/rechts (links ist Minus, rechts ist Plus), um nacheinander das Standardpasswort 1-2-3-4 einzugeben. ③ Drücken Sie die Multifunktionstaste, um das Passwort jedes Mal nach der Eingabe zu bestätigen.
- IT Metodo 2: ① Premere il pulsante di accensione per riattivare il cruscotto. ② Premere il lato sinistro/destro del pulsante dell'indicatore di direzione (sinistra è meno, destra è più) per inserire la password predefinita 1-2-3-4 in successione. ③ Premere il pulsante multifunzione per confermare la password ogni volta dopo l'accesso.
- ES Método 2: ① Presione el botón de encendido para activar el panel de control. ② Presione el lado izquierdo/derecho del botón indicador de dirección (la izquierda es menos, la derecha es más) para ingresar la contraseña predeterminada 1-2-3-4 sucesivamente. ③ Presione el botón multifunción para confirmar la contraseña cada vez que ingrese.
- PL Metoda 2: ① Naciśnij przycisk zasilania, aby uaktywnić deskę rozdzielczą. ② Naciśnij lewą/prawą stronę przycisku kierunkowskazów (lewy to minus, prawy to plus), aby kolejno wprowadzić domyślne hasło 1-2-3-4. ③ Naciśnij przycisk wielofunkcyjny, aby potwierdzić hasło za każdym razem po wprowadzeniu.
- JP 方法2: ①電源ボタンを押してダッシュボードをウェイクアップします。②方向インジケータボタンの左右 (左はマイナス、右はプラス) を押して、デフォルトのパスワード「1-2-3-4」を連続して入力します。③入力後、毎回多機能ボタンを押してパスワードを確認します。
- RU Способ 2: ① Нажмите кнопку питания, чтобы пробудить приборную панель. ② Нажмите левую/правую сторону кнопки указателя поворота (слева минус, справа плюс), чтобы последовательно ввести пароль по умолчанию (1-2-3-4). ③ Нажмите многофункциональную кнопку для подтверждения пароля каждый раз после ввода.
- NL Methode 2: ① Druk op de startknop om het dashboard te activeren. ② Druk op de linker-/rechterkant van de richtingaanwijzerknop (links is min, rechts is plus) om het standaard wachtwoord 1-2-3-4 stapsgewijs in te voeren. ③ Druk op de multi-knop om het wachtwoord na elke invoer te bevestigen.
- 漢 方法2: ①按電源鍵喚醒儀錶盤。②控制轉向燈按鈕 (左減右加) 輸入初始密碼1-2-3-4。③短按多功能按鍵依次確認密碼。
- AR الطريقة 2: ① اضغط على زر الطاقة لتنشيط لوحة المعلومات. ② اضغط على الجانب الأيسر/الأيمن من زر مؤشر الاتجاه الأيسر هو علامة ناقص، والجانب الأيمن هو علامة زائد لإدخال كلمة المرور الافتراضية 1-2-3-4 على التوالي. ③ اضغط على الزر متعدد الوظائف لتأكيد كلمة المرور في كل مرة بعد الدخول.
- TR 2. Yöntem: ① Gösterge panelini uyandırmak için güç düğmesine basın. ② Varsayılan ifre 1-2-3-4'ü girmek için yön sinyali düğmesinin sol/sa tarafına (sol eksi, sa artı) basın. ③ İfreyi her girdikten sonra onaylamak için çok fonksiyonlu düğmeye basın.

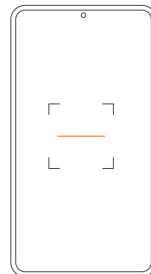

- ③ EN Scan the QR code to download the Segway-Ninebot app and register/login.  
FR Scannez le QR code pour télécharger l'application Segway-Ninebot et vous inscrire/vous connecter.
- DE Scannen Sie den QR-Code, um die Segway-Ninebot App herunterzuladen, und registrieren Sie sich/melden Sie sich an.
- IT Scansionare il codice QR per scaricare l'app Segway-Ninebot e registrarsi/effettuare l'accesso.
- ES Escanee el código QR para descargar la aplicación Segway-Ninebot y regístrese/ínicie sesión.
- PL Zeskanuj kod QR, aby pobrać aplikację Segway-Ninebot i zarejestrować się/zalogować.
- JP QRコードをスキャンしてSegway-Ninebotアプリをダウンロードし、登録/ログインを行います。
- RU Отсканируйте QR-код, чтобы загрузить приложение Segway-Ninebot и зарегистрируйтесь/войдите в систему.
- NL Scan de QR-code om de Segway-Ninebot app te downloaden en te registreren/in te loggen.
- 漢 掃描二維碼下載九號出行APP，然後註冊/登入。
- AR امسح رمز الاستجابة السريعة ضوئياً لتحميل تطبيق Segway-Ninebot والتسجيل/التسجيل الدخول.
- TR Segway-Ninebot uygulamasını indirmek ve kaydolmak/oturum açmak için QR kodu tarayın.



- EN Additional and/or supplemental warnings and instructions on how to use the product are also in the Segway Ninebot app, and such information and/or notice is part of the user materials that an user shall know and learn.
- FR Des avertissements et des instructions supplémentaires et/ou complémentaires sur la façon d'utiliser le produit se trouvent également dans l'application Segway Ninebot, et ces informations et/ou avis font partie des documents d'utilisation qu'un utilisateur doit connaître et apprendre.
- DE Zusätzliche und/oder ergänzende Warnungen und Anweisungen zur Verwendung des Produkts sind auch in der Segway Ninebot-App aufgeführt, und solche Informationen und/oder Hinweise sind Teil der Benutzermaterialien, die ein Benutzer kennen und lernen muss.
- IT Avvertenze e istruzioni aggiuntive e/o supplementari su come utilizzare il prodotto si possono anche trovare nell'app Segway Ninebot. Tali informazioni e/o avvisi fanno parte dei materiali per l'utente che l'utente deve conoscere e apprendere.
- ES Las advertencias e instrucciones adicionales y/o complementarias sobre cómo usar el producto también se encuentran en la aplicación Segway Ninebot, y dicha información y/o aviso es parte de los materiales del usuario que un usuario debe conocer y aprender.
- PL Dodatkowe ostrzeżenia/ instrukcje dotyczące korzystania z produktu są również szczegółowo opisane w aplikacji Segway Ninebot. Użytkownik powinien zapoznać się z takimi informacjami/ ostrzeżeniami.
- JP 製品の使用方法に関する追加および/または補足的な警告および指示もSegway Ninebotアプリにあり、そのような情報および/または通知は、使用者が知って学習するユーザー資料の一部です。
- RU Дополнительные и/или вспомогательные предупреждения и инструкции по использованию изделия также приведены в приложении Segway Ninebot, и такая информация и/или уведомление являются частью пользовательских материалов, которые пользователь должен знать и изучать.
- NL Aanvullende waarschuwingen en instructies met betrekking tot het gebruik van het product zijn ook beschikbaar in de Segway Ninebot-app, en dergelijke informatie en/of kennisgevingen zijn onderdeel van de gebruikersdocumenten die een gebruiker moet leren en kennen.
- 漢 有關滑板車使用說明的補充或警示資訊，請在使用本產品時，通過九號出行APP查詢詳細內容！
- AR توجد أيضًا تحذيرات وإرشادات إضافية وأو تكميلية حول كيفية استخدام المنتج في تطبيق Segway Ninebot، وكذلك هذه المعلومات وأو الإنعاز جزءًا من مواد المستخدم التي يجب أن يعرفها المستخدم وتتعلمها.
- TR Ürünün nasıl kullanılacağı ina ili kin ek ve/veya tamamlayıcı uyarılar ve talimatlar Segway Ninebot uygulamasında da bulunmaktadır ve bu tür bilgiler ve/veya bildirimler, kullanıcının bilmesi ve öğrenmesi gereken kullanıcı materyallerinin bir parçasıdır.

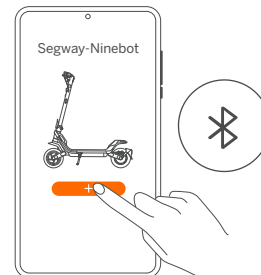

- 4 EN Click "Search vehicle" and pair with your KickScooter.  
\* The scooter is connected to the Segway-Ninebot app when the Bluetooth symbol lights up.
- FR Cliquez sur « Rechercher un véhicule » et associez votre KickScooter. \* Le scooter est connecté à l'application Segway-Ninebot lorsque le symbole Bluetooth s'allume.
- DE Klicken Sie auf „Fahrzeug suchen“ und führen Sie eine Kopplung mit Ihrem KickScooter durch. \* Der Scooter ist mit der Segway-Ninebot-App verbunden, wenn das Bluetooth-Symbol aufleuchtet.
- IT Fare clic su "Cerca veicolo" e abbinarlo al proprio KickScooter. \* Lo scooter è connesso all'app Segway-Ninebot quando si accende il simbolo Bluetooth.
- ES Haga clic en "Buscar vehículo" y empareje con su KickScooter. \* El patinete está conectado a la aplicación Segway-Ninebot cuando se enciende el símbolo de Bluetooth.
- PL Kliknij „Wyszukaj pojazd” i sparuj z KickScooter.
- \* Hulajnoga jest połączona z aplikacją Segway-Ninebot, gdy zapali się symbol Bluetooth.
- JP 「車両を見つける」をクリックしてKickScooterとペアリングします。\* Bluetooth記号が点灯しているとき、スクーターはSegway-Ninebotアプリに接続されています。
- RU Нажмите «Поиск транспортного средства» и выполните сопряжение со своим KickScooter.  
\* Самокат подключается к приложению Segway-Ninebot, когда загорается символ Bluetooth.
- NL Klik op "Search vehicle" en koppel met uw KickScooter.  
\* De step is verbonden met de Segway-Ninebot app wanneer het Bluetooth-symbool oplicht.
- 漢 開啟APP，按一下「搜尋裝置」，根據APP提示進行配對，連接滑板車。\* 藍牙圖示亮起表示連線成功。
- AR انقر على "البحث عن مركبة" وقم بالاقتران مع KickScooter الخاص بك. \* يتم توصيل السكوتر بتطبيق Segway-Ninebot عندما يضيء رمز البلوتوث.
- TR "Araç ara"ya tıklayın ve KickScooter'inizi eşleştirin. \* Bluetooth sembolü yandığında scooter, Segway-Ninebot uygulamasına bağlanır.

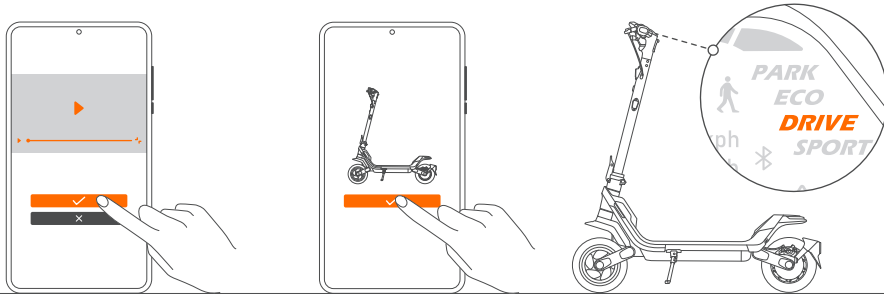

- 5** EN Follow the instructions to watch the Riding Safety.  
FR Suivez les instructions pour regarder la Sécurité de conduite.  
DE Folgen Sie den Anweisungen und sehen Sie sich das Video zur Fahrtsicherheit an.  
IT Seguire le istruzioni per guardare il manuale online "Sicurezza durante la guida".  
ES Siga las instrucciones para ver el video Seguridad de uso.  
PL Postępuj zgodnie z instrukcjami, aby obejrzeć film o bezpieczeństwie jazdy.  
JP 指示に従って運転時の安全を確認してください。  
RU Следуйте инструкциям, чтобы посмотреть видео «Безопасность во время езды».  
NL Volg de instructies om de Riding Safety te bekijken.  
漢 觀看駕駛指南。  
AR اتبع التعليمات للحفاظ على السلامة أثناء الركوب.
- 6** EN Click to activate the KickScooter.  
FR Cliquez pour activer le KickScooter.  
DE Klicken Sie hier, um den KickScooter zu aktivieren.  
IT Fare clic per attivare il KickScooter.  
ES Haga clic para activar el patinete.  
PL Kliknij, aby aktywować KickScooter.  
JP クリックするとKickScooterがアクティベートされます。  
RU Щелкните, чтобы активировать KickScooter.  
NL Klik om de KickScooter te activeren.  
漢 按一下「完成」, 滑板車啟動成功。  
AR انقر لتنشيط KickScooter  
TR KickScooter'i etkinleştirmek için dokununuz.
- 7** EN When the scooter is activated, it is set to DRIVE mode by default.  
FR Lorsque le scooter est activé, il est réglé par défaut sur le mode DRIVE.  
DE Wenn der Scooter aktiviert wird, befindet er sich standardmäßig im DRIVE-Modus.  
IT Quando lo scooter è attivato, è impostato in modalità DRIVE per impostazione predefinita.  
ES Cuando el patinete está activado, está configurado en modo DRIVE de forma predefinida.  
PL Gdy hulajnogą jest aktywna, jest domyślnie ustawiona w trybie JAZDY.  
JP スクーターが作動すると、デフォルトでドライブモードに設定されます。  
RU Когда самокат активирован, он по умолчанию находится в режиме DRIVE.  
NL Wanneer de step is geactiveerd, staat deze standaard op de DRIVE-stand.  
漢 滑板車啟動後, 速度模式預設為DRIVE模式。  
AR عند تنشيط السكوتر, يتم ضبطه على وضع القيادة افتراضياً.
- TR Scooter etkinleştirildiğinde, varsayılan olarak SÜRÜŞ moduna ayarlanır.



## How to Ride / Comment rouler / Fahren / Come guidare / Cómo conducir / Jak jeździć / ライディング方法 / Езда на самокате / Hoe te rijden / 學習駕駛 / طريقة الركوب / Sürüş



- EN Check the remaining battery power and tire pressure before riding.  
\* The recommended tire pressure is 30-45 psi.
- FR Vérifiez la charge restante de la batterie et la pression des pneus avant de rouler. \* La pression des pneus recommandée est de 30 à 45 psi.
- DE Überprüfen Sie die verbleibende Batterieleistung und den Reifendruck vor der Fahrt. \* Der empfohlene Reifendruck beträgt 30–45 psi.
- IT Controllare la carica residua della batteria e la pressione dei pneumatici prima di mettersi alla guida. \* Il valore di pressione delle gomme consigliato è 30-45 psi.
- ES Compruebe la carga restante de la batería y la presión de los neumáticos antes de conducir. \* La presión recomendada de los neumáticos es de 30 a 45 psi.
- PL Sprawdź stan naładowania akumulatora i ciśnienie w oponach przed jazdą. \* Zalecane ciśnienie w oponie wynosi 30-45 psi (2,1-3,1 bara).
- JP 乗る前にバッテリー残量とタイヤ空気圧を確認してください。\*推奨タイヤ空気圧は30~45 psiです。
- RU Перед поездкой проверьте оставшийся заряд аккумулятора и давление в шинах. \*Рекомендуемое давление в шинах составляет 30-45 фунтов на кв. дюйм.
- NL Controleer de status van de accu en de bandenspanning voordat u gaat rijden.  
\* De aanbevolen bandenspanning is 30-45 psi.
- 漢 騎行前請檢查電量和胎壓! \* 建議騎行胎壓: 30-45psi.
- AR تحقق من طاقة البطارية المتبقية وضغط الإطارات قبل الركوب. \* ضغط الإطارات الموصى به هو 30-45 رطل لكل بوصة مربعة.
- TR Sürü önce kalan pil gücünü ve lastik basıncını kontrol edin. \* Tavsiye edilen lastik basıncı 30-45 psi'dir.

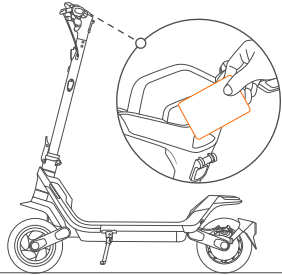

- 1 EN Power on the KickScooter and choose a speed mode.  
 FR Allumez le KickScooter et choisissez le mode de vitesse.  
 DE Schalten Sie den KickScooter ein und wählen Sie den Geschwindigkeitsmodus.  
 IT Accendere il KickScooter e scegliere la modalità di velocità.  
 ES Encienda el KickScooter y elija el modo de velocidad.  
 PL Włącz KickScooter i wybierz tryb prędkości.  
 JP KickScooter の電源をオンにして、速度モードを選択します。  
 RU Включите KickScooter и выберите скоростной режим.  
 NL Schakel de KickScooter in en kies een snelheidsstand.  
 漢 開機並選擇速度模式。  
 AR قم بتشغيل KickScooter واختر وضع السرعة.  
 TR KickScooter'i açın ve bir hız modu seçin.



- 2 EN Stand on the footboard with one foot and push off with the other foot to start gliding.  
 FR Tenez-vous sur le repose-pieds avec un pied et poussez avec l'autre pied pour commencer à rouler.  
 DE Stellen Sie sich mit einem Fuß auf das Trittbrett und stoßen Sie sich mit dem anderen Fuß ab, um zu fahren zu beginnen.  
 IT Restare in piedi sulla pedana con un piede e spingere con l'altro per iniziare a far partire lo scooter.  
 ES Mantenga un pie en el reposapiés y empuje con el otro pie para comenzar a deslizarse.  
 PL Stań na podeście jedną nogą, a drugą odepchnij się, aby rozpocząć jazdę.  
 JP 片方の足でフットボードに立ち、もう一方の足で押して滑走を開始します。  
 RU Встаньте на подножку одной ногой и оттолкнитесь другой ногой, чтобы начать движение.  
 NL Ga met één voet op de voetenplank staan en zet af met uw andere voet om te gaan rollen.  
 漢 滑行：單腳站在踏板上，另一隻腳向後蹬地。  
 AR قف على دواسة القدم بقدم واحدة وادفع بالقدم الأخرى لبدء الاتزان.  
 TR Bir ayağınızı ayaklık üzerinde tutun ve diğer ayağınızla zemini iterek kaymaya başlayın.

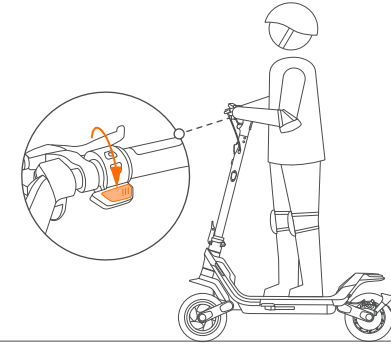

- 3 EN Put both feet on the footboard and stand stably. Press and hold the throttle to speed up. \* The motor will not engage until the speed reaches 1.9 mph (3 km/h). Set the start speed (0–3.1 mph [0–5 km/h]) via the Segway-Ninebot app (for P100SU only).  
 FR Mettez les deux pieds sur le repose-pieds et tenez-vous debout de manière stable. Appuyez et maintenez la pression sur l'accélérateur électronique pour accélérer. \* Le moteur ne s'enclenchera pas tant que la vitesse n'aura pas atteint 1.9 mph (3 km/h). Réglez la vitesse de démarrage (de 0 à 3.1 mph [de 0 à 5 km/h]) via l'application Segway-Ninebot (uniquement pour P100SU).  
 DE Stellen Sie beide Füße auf das Trittbrett und stehen Sie stabil. Drehen Sie den elektronischen Gasgriff, um zu beschleunigen. \* Der Motor schaltet sich erst ein, wenn die Geschwindigkeit 1.9 mph (3 km/h) erreicht hat. Stellen Sie die Startgeschwindigkeit (0–3.1 mph [0–5 km/h]) über die Segway-Ninebot-App ein (nur für P100SU).  
 IT Mettere entrambi i piedi sulla pedana e restare in piedi in modo stabile. Per accelerare, ruotare l'acceleratore. \* Il motore non si attiverà finché la velocità non raggiunge i 3 km/h (1.9 mph). Imposta la velocità iniziale (0–5 km/h [0–3.1 mph]) tramite l'app Segway-Ninebot (solo per P100SU).  
 ES Ponga ambos pies en el reposapiés y párese de manera estable. Mantenga presionado el acelerador para acelerar. \* El motor no se activará hasta que la velocidad alcance los 3 km/h (1.9 mph). Configure la velocidad de inicio (0 a 5 km/h [0 a 3.1 mph]) a través de la aplicación Segway-Ninebot (solo para P100SU).  
 PL Postaw obie stopy na podeście i stań stabilnie. Obróć przepustnicę, aby przyspieszyć. \* Silnik nie włączy się, dopóki prędkość nie osiągnie 1.9 mil na godzinę (3 km/h). Ustaw prędkość początkową (0–3.1 mph [0–5 km/h]) za pomocą aplikacji Segway-Ninebot (tylko dla P100SU).  
 JP 両足をフットボードに乗せて安定した状態です立ちます。スロットルを長押しすると速度が上がります。\*速度が1.9 mph (3km/h) に達するまで、モーターは作動しません。Segway-Ninebotアプリを使用して、開始速度 (0~3.1 mph [0~5 km/h]) を設定します (P100SUのみ)。  
 RU Встаньте на подножку обеими ногами и сохраняйте устойчивость. Нажмите и удерживайте дроссель, чтобы ускориться. \* Двигатель не включается до тех пор, пока скорость не достигнет 3 км/ч (1,9 миль/ч). Установите начальную скорость (0–5 км/ч [0–3,1 миль/ч]) с помощью приложения Segway-Ninebot (только для P100SU).  
 NL Ga met beide voeten stabiel op de voetenplank staan. Druk op de gashendel en hou deze ingedrukt om te versnellen. \* De motor wordt pas geactiveerd wanneer de snelheid 3 km/u (1,9 mph) bereikt. Stel de startsnellheid in (0–5 km/u [0–3,1 mph]) via de Segway-Ninebot-app (alleen voor P100SU).  
 漢 加速：雙腳踏上踏板，右手按壓油門指撥，保持身體平衡。  
 \* 電機啟動要求穩定為車速≥3km/h。可通過九號出行APP設定啟動速度 (0–5 km/h)，僅P100SU支援)。  
 AR ضع كلا القدمين على دواسة القدم ووقف بثبات. اضغط مع الاستمرار على الخانق لزيادة السرعة. \* لن يتم تشغيل المحرك حتى تصل السرعة إلى 3 كم/الساعة (1.9 ميل في الساعة) اضغط سرعة البدء (5-0 كم/الساعة (3.1-0 ميل في الساعة)) عبر تطبيق (للطراز P100SU فقط) Segway-Ninebot.  
 TR Her iki ayağınızı da ayaklığa koyun ve sabit durun. Hızlanmak için gaz mandalını basılı tutun. \* Hız 3 km/sa (1.9 mil/sa) hızına ulaşına kadar motor devreye girmeyecektir. Segway-Ninebot uygulaması aracılığıyla başlangıç hızını (0–5 km/sa [0–3.1 mil/sa]) ayarlayın (yalnızca P100SU içindir).

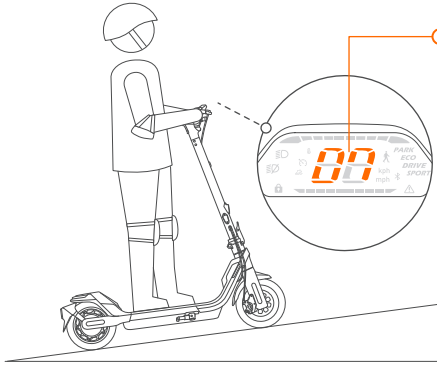

- EN Warning code 07: Power system overload  
 FR Code d'avertissement 07 : surcharge du système d'alimentation  
 DE Warncode 07: Überlastung des Stromversorgungssystems  
 IT Codice di avviso 07: sovraccarico del sistema di alimentazione  
 ES Código de advertencia 07: sobrecarga del sistema de alimentación  
 PL Kod ostrzegawczy 07: Przeciżenie systemu zasilania  
 JP 警告コード07：電力システムの過負荷  
 RU Код предупреждения 07: Перегрузка системы питания  
 NL Waarschuivingscode 07: Overbelasting van het voedingsstelsysteem  
 漢 警告代碼 07: 電力系統超載  
 AR رمز التحذير 07: الحمل الزائد على نظام الطاقة  
 TR Uyarı kodu 07: Güç sistemi aşırı yükü



- EN When you ride the scooter with overload (factors that affect the load include the rider's weight, bad road conditions such as slopes, etc.), the scooter control system will shortly provide power that exceeds the rated power. After 15 seconds, a warning code 07 will display on the dashboard. At this point, the scooter will decrease the output power and limit the maximum speed to 18 km/h. The power system and scooter speed will automatically recover after 15 seconds.
- FR Lorsque la trottinette est surchargée (les facteurs qui affectent la charge incluent le poids du conducteur, les mauvaises conditions routières telles que les pentes, etc.), le système de contrôle de la trottinette fournira sous peu une puissance qui dépasse la puissance nominale. Après 15 secondes, un code d'avertissement 07 s'affichera sur le tableau de bord. À ce stade, la trottinette diminuera la puissance de sortie et limitera la vitesse maximale à 18 km/h. Le système d'alimentation et la vitesse de la trottinette se rétabliront automatiquement après 15 secondes.
- DE Wenn der Kickscooter überlastet gefahren wird (Faktoren, die die Überlastung verursachen sind das Gewicht des Fahrers, schlechte Straßenverhältnisse wie Steigungen etc.), liefert das Scooter-Steuerungssystem kurzzeitig eine Leistung ab, die die Nennleistung übersteigt. Nach 15 Sekunden wird ein Warncode 07 auf dem Display angezeigt. Daraufhin verringert der Kickscooter die Ausgangsleistung und begrenzt die Höchstgeschwindigkeit auf 18 km/h. Das Steuerungssystem und die Scooter-Geschwindigkeit werden nach 15 Sekunden automatisch wiederhergestellt.
- IT Quando il monopattino è sovraccarico (i fattori che influiscono sul carico includono il peso del pilota, le cattive condizioni della strada come le pendenze, ecc.), il sistema di controllo dello scooter fornirà in breve tempo una potenza che supera la potenza nominale. Dopo 15 secondi, sul cruscotto verrà visualizzato un codice di avviso 07. A questo punto, lo scooter diminuirà la potenza in uscita e limiterà la velocità massima a 18 km/h. Il sistema di alimentazione e la velocità dello scooter si ripristineranno automaticamente dopo 15 secondi.
- ES Cuando el patinete está sobrecargado (los factores que afectan la carga incluyen el peso del conductor, malas condiciones de la carretera como pendientes, etc.), el sistema de control del patinete proporcionará en breve una potencia que supere la potencia nominal. Después de 15 segundos, aparecerá un código de advertencia 07 en el pantalla. En este punto, el patinete disminuirá la potencia de salida y limitará la velocidad máxima a 18 km/h. El sistema de energía y la velocidad del scooter se restaurarán automáticamente después de 15 segundos.

- PL Gdy hulajnoga jest przeciążona (czynniki wpływające na obciążenie obejmują wagę rowerzysty, złe warunki drogowe, takie jak zbroca itp.), system sterowania hulajnogą wkrótce zapewni moc przekraczającą moc znamionową. Po 15 sekundach na desce rozdzielczej pojawi się kod ostrzegawczy 07. W tym momencie hulajnoga zmniejszy moc wyjściową i ograniczy maksymalną prędkość do 18 km/h. System zasilania i prędkość skutera zostaną automatycznie przywrócone po 15 sekundach.
- JP 過負荷状態でスクーターに乗ると（ライダーの体重、坂道や悪路などの道路状況が、負荷に影響を与えることがある）、スクーター制御システムはしばらくの間定格電力を超える電力を供給する場合があります。15秒後、警告コード07がダッシュボードに表示されます。この時点で、スクーターは出力電力が減少し、最高速度が18 km/hに制限されます。電源システムとスクーターの速度は15秒後に自動的に回復します。
- RU Если вы едете на скутере с перегрузкой (факторы, влияющие на нагрузку, включают вес ездока, плохие дорожные условия, такие как уклоны и т. д.), система управления скутером на короткое время обеспечит мощность, превышающую проектную. Через 15 секунд на приборной панели появится код предупреждения 07. В этот момент скутер снизит выходную мощность и ограничит максимальную скорость до 18 км/ч. Система питания и скорость скутера восстановятся автоматически через 15 секунд.
- NL Wanneer de kickscooter overbelast is (factoren die van invloed zijn op de belasting zijn onder meer het gewicht van de berijder, slechte wegomstandigheden zoals hellingen, enz.), zal het scootercontrolesysteem kort een vermogen leveren dat het nominale vermogen overschrijdt. Na 15 seconden verschijnt waarschuivingscode 07 op het dashboard. Op dit punt zal de scooter het uitgangsvermogen verminderen en de maximumsnelheid beperken tot 18 km/u. Het voedingsstelsysteem en de snelheid van de scooter worden na 15 seconden automatisch hersteld.
- 漢 若在滑板車超載狀態下騎乘（影響超載的因素包括騎乘者的重量、斜坡等不良路況），則滑板車控制系統將暫時提供超過額定功率的動力。在此狀態下騎乘 15 秒後，儀表板上將顯示警告代碼 07。此時，滑板車會降低輸出功率，並將最高速度限制為每小時 18 公里。電力系統和滑板車速度將於 15 秒後自動復原。
- AR عندما تتركب السكوتر في وجود حمل زائد (تشتمل العوامل التي تؤثر على الحمل على وزن الراكب، وسوء أحوال الطرق مثل المنحدرات، وما إلى ذلك)، سيوفر نظام التحكم في السكوتر في فترة وجيزة طاقة تتجاوز الطاقة المقعدة. بعد 15 ثانية، سيعرض رمز تحذير 07 على لوحة المعلومات. وفي هذه المرحلة، سيقفل السكوتر من طاقة الخرج ويحدد السرعة القصوى على 18 كم/ساعة. سيعد نظام الطاقة وسرعة السكوتر كالمسابق تلقائياً بعد 15 ثانية.
- TR Scooter'ı aşırı yük (yükü etkileyen faktörler arasında sürücünün ağırlığı, eğimler gibi kötü yol koşulları ve benzerleri bulunur) ile sürdüğünüzde, scooter kontrol sistemi kısa süre içinde nominal gücü aşan bir güç sağlar. 15 saniye sonra, gösterge panelinde uyarı kodu 07 görüntülenir. Bu noktada, scooter çıkış gücünü azaltır ve maksimum hızı 18 km/s ile sınırlar. Güç sistemi ve scooter'ın hızı 15 saniye sonra otomatik olarak düzeler.

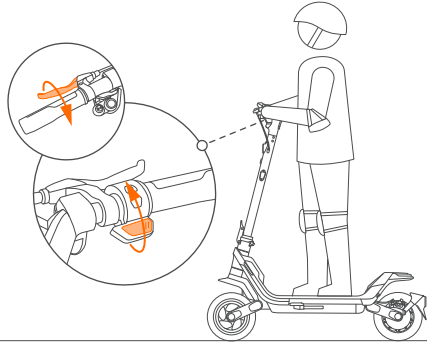

4

- EN Slow down by releasing the throttle and/or squeezing brake levers.  
 FR Ralentez en relâchant l'accélérateur électronique et en serrant les leviers de frein.  
 DE Verlangsamen Sie das Tempo, indem Sie den elektronischen Gasgriff loslassen und die Bremshebel betätigen.  
 IT Rallentare rilasciando l'acceleratore e premendo le leve dei freni.  
 ES Reduzca la velocidad soltando el acelerador y apretando las palancas de freno.  
 PL Zmniejsz prędkość, zwalniając przepustnicę i naciskając dźwignie hamulca.  
 JP スロットルを放したり、ブレーキレバーを握ったりして、速度を落とします。  
 RU Сбавьте скорость, отпустив дроссельную заслонку и нажав рычаги тормоза.  
 NL Rem af door de gashendel los te laten en/of in de remhendel te knijpen.  
 漢 減速：鬆開油門指撥並/ 或按壓剎車手把。  
 AR خفض سرعتك عن طريق تحرير دواسة الوقود و/أو الضغط على أذرع الفرامل.  
 TR Gaz mandalını bırakarak ve/veya fren kollarını sıkarak yavaşlayın.

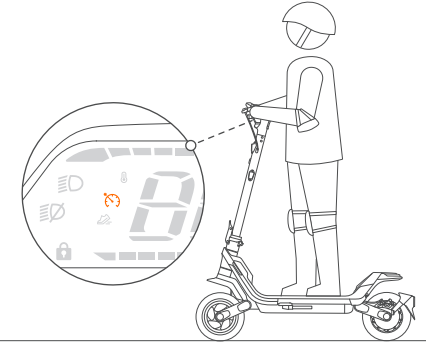

- EN If the cruise control function is engaged and activated, releasing the throttle will not reduce speed, please press the throttle to inactivate the cruise control or squeeze brake levers to stop.  
 FR Si la fonction de régulateur de vitesse est engagée et activée, relâcher l'accélérateur électronique ne réduira pas la vitesse. Veuillez tourner l'accélérateur électronique pour désactiver le régulateur de vitesse ou appuyer sur les leviers de frein pour vous arrêter.  
 DE Wenn der Tempomat eingeschaltet und aktiviert ist, wird die Geschwindigkeit beim Loslassen des Gashebels nicht verringert. Bitte drehen Sie den Gashebel, um den Tempomat zu deaktivieren, oder betätigen Sie die Bremshebel, um anzuhalten.  
 IT Se la funzione di controllo automatico della velocità è attivata, rilasciando l'acceleratore non si riduce la velocità. Ruotare l'acceleratore per disattivare il controllo automatico della velocità o premere le leve del freno per fermarsi.  
 ES Si la función de control de cruceo está comprometida y activada, soltar el acelerador no reducirá la velocidad. Gire el acelerador para desactivar el control de cruceo o apriete las palancas de freno para detenerse.  
 PL Jeśli funkcja tempomatu jest włączona i aktywna, zwolnienie przepustnicy nie spowoduje zmniejszenia prędkości. przekręć przepustnicę, aby wyłączyć tempomat lub ściśnij dźwignie hamulca, aby się zatrzymać.  
 JP クルーズコントロール機能が作動している場合、スロットルを放しても速度は低下しません。スロットルをひねってクルーズコントロールをディアクティブートするか、ブレーキレバーを握って停止してください。  
 RU Если функция крузиз-контроля включена и активирована, отпуская дросселя не снизит скорость. Поверните дроссель, чтобы отключить крузиз-контроль, или сожмите рычаги тормоза, чтобы остановиться.  
 NL Wanneer de cruisecontrolfunctie is geactiveerd zal de step niet afremmen wanneer de gashendel wordt losgelaten. Druk op de gashendel om de cruisecontrol uit te zetten of knijp in de remhendel om te stoppen.  
 漢 當已啟動並啟動定速巡航功能時，鬆開油門指撥，滑板車並不會降速！如需減速或停止騎行，請長按油門指撥或按壓剎車，以退出定速巡航模式。  
 AR إذا تم تشغيل وظيفة التحكم في ثبات السرعة وتنشيطها، فلن يؤدي تحرير الخانق إلى تقليل السرعة. يرجى لف الخانق لإلغاء تنشيط التحكم في ثبات السرعة أو الضغط على أذرع الفرامل لتوقف.  
 TR Hız sabitleyici işlevi devreye alınır ve etkinleştirilirse gaz mandalının bırakılması hızı düşürmez. Lütfen hız kontrolünü devre dışı bırakmak için gaz mandalını çevirin veya durmak için fren kollarını sıkın.

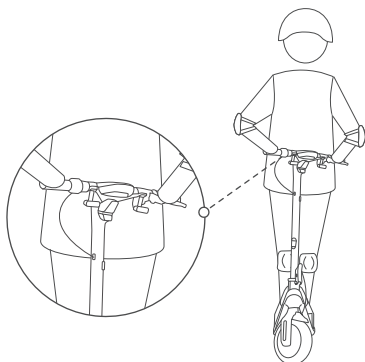

- 5 EN To turn, shift your body and turn the handlebar slightly.  
\* Please watch out for road conditions, because sufficient turning space is required.
- FR Pour tourner, déplacez votre corps et tournez légèrement le guidon. \* Veuillez faire attention aux conditions routières, un espace de virage suffisant est nécessaire.
- DE Um abzubiegen, verlagern Sie Ihren Körper und drehen Sie den Lenker leicht. \* Bitte achten Sie auf die Straßenverhältnisse, ausreichend Platz zum Abbiegen ist erforderlich.
- IT Per girare, spostare il corpo e ruotare leggermente il manubrio.  
\* Prestare attenzione alle condizioni stradali, in quanto è richiesto uno spazio di svolta sufficiente.
- ES Para girar, mueva su cuerpo y gire levemente el manillar.  
\* Tenga cuidado con las condiciones de la vía, se requiere suficiente espacio para girar.
- PL Aby skręcić, przesuń ciało i delikatnie skręć kierownicę.  
\* Należy uważać na warunki drogowe, wymagana jest wystarczająca przestrzeń do zawracania.
- JP 曲がるには、体を動かしてハンドルバーを少し回します。  
\*十分な旋回スペースが必要となりますので、道路状況に気をつけてください。
- RU Для поворота сместите корпус и слегка поверните руль.  
\* Обращайте внимание на дорожные условия, требуется достаточное пространство для поворота.
- NL Om te sturen verandert u uw lichaamshouding en draait u licht het stuur.  
\* Let op de omstandigheden op de weg, want er is voldoende ruimte nodig voor de draaicirkel.
- 漢 轉向：身體重心略微傾斜，並緩慢轉動把手。  
\*由於車輛轉彎半徑較大，請注意觀察路面情況，預留充足空間。
- AR للاستدارة، حرك جسمك وأدر المقود قليلاً\* يرجى الانتباه لأحوال الطريق، لأنه يتطلب مساحة استدارة كافية.
- TR Dönmek için vücudunuzu yatırın ve gidonu hafifçe çevirin.  
\* Gereken yeterli dönüş alanı için lütfen yol koşullarına dikkat edin.

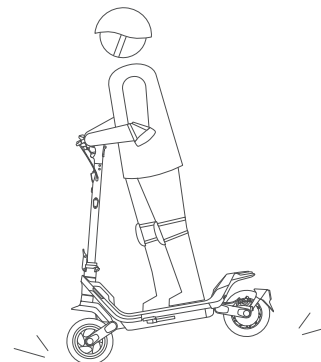

- ⚠ EN When hard braking, you risk serious injury due to loss of traction and falling. Maintain a moderate speed and look out for potential hazards.
- FR En cas de freinage fort, vous risquez des blessures graves en raison d'une perte de traction et d'une chute. Maintenez une vitesse modérée et restez attentif aux dangers potentiels.
- DE Bei einer Vollbremsung riskieren Sie schwere Verletzungen durch Verlust der Bodenhaftung und Sturzgefahr. Halten Sie eine moderate Geschwindigkeit ein und achten Sie auf mögliche Gefahren.
- IT In caso di frenata brusca, si rischiano lesioni gravi a causa della perdita di trazione e della caduta. Mantenere una velocità moderata e prestare attenzione ai pericoli potenziali.
- ES Al frenar con fuerza, corre el riesgo de sufrir lesiones graves debido a la pérdida de tracción y la caída. Mantenga una velocidad moderada y esté atento a los posibles peligros.
- PL Podczas gwałtownego hamowania ryzykujesz poważnymi obrażeniami z powodu utraty przyczepności i upadku. Utrzymuj umiarkowaną prędkość i uważaj na potencjalne zagrożenia.
- JP 急ブレーキをかけると、トラクションの低減や転倒により重傷を負う危険があります。適度な速度を維持し、潜在的な危険に注意してください。
- RU При резком торможении можно получить серьезную травму из-за потери сцепления с дорогой и падения. Поддерживайте умеренную скорость и остерегайтесь потенциальных опасностей.
- NL Bij hard remmen loopt u risico op ernstig letsel door tractieverlies en valpartijen. Hou een matige snelheid aan en wees alert op mogelijke gevaren.
- 漢 急剎車時可能由於輪胎抓地力不足而跌倒，造成嚴重傷害。請保持適當速度，並注意觀察路面情況，減小潛在風險。
- AR عند الفرملة الشديدة، قد تتعرض لإصابة خطيرة بسبب فقدان السحب والسقوط. حافظ على سرعة معتدلة وتطرق إلى المخاطر المحتملة.
- TR Sert fren yaparken, çeki kaybı ve düme olasılığını nedeniyle ciddi yaralanma riskiniz vardır. Orta hızda kalın ve olası tehlikelere dikkat edin.



## Charging / Chargement / Aufladen / Ricarica / Carga / Ładowanie / 充電 / Зарядка / Opladen / 充電 / الشحن / Şarj etme



EN When the battery power is under 30% and the scooter is not powered on for about 7 consecutive days, the battery will enter into sleep mode. If this happens, your scooter cannot be powered on. Please charge it for three seconds to activate the battery.

FR Si la trotinette nest pas allumée pendant quinze jours consécutifs et que son niveau de batterie est inférieur à 30 %, la batterie passera en mode veille. Dans ce cas, votre trotinette ne peut pas s'allumer. Chargez-la pendant trois secondes pour activer la batterie.

DE Wird der Roller an fünfzehn aufeinander folgenden Tagen nicht eingeschaltet und liegt sein Akku-Ladestand unter 30 %, wechselt der Akku in den Energiesparmodus. Wenn dies geschieht, kann Ihr Roller nicht eingeschaltet werden. Bitte laden Sie ihn drei Sekunden lang auf, um den Akku zu aktivieren.

IT Se il monopattino non viene acceso per quindici giorni consecutivi e il livello di carica della batteria è inferiore al 30 %, la batteria entrerà in modalità sleep. In tal caso, non sarà possibile accendere il monopattino. Caricarlo per tre secondi per attivare la batteria.

ES La batería entrará en modo de suspensión cuando el patinete no se encienda durante 15 días seguidos y el nivel de la batería sea inferior al 30 %. Si esto sucede, su patinete no se puede encender. Cárguelo durante tres segundos para activar la batería.

PL Jeśli hulajnoga nie będzie włączana przez piętnaście kolejnych dni, a poziom naładowania akumulatora będzie niższy niż 30%, akumulator przejdzie w tryb uśpienia. Jeśli tak się zdarzy, hulajnoga nie będzie mogła być włączona. Należy uruchomić ładowanie na trzy sekundy, aby aktywować akumulator.

JP バッテリー残量が30%未満で、スクーターの電源が連続して約7日間オンにならないと、バッテリーはスリープモードに移行します。この場合、スクーターの電源をオンにできません。バッテリーをアクティブに戻すには、3秒間充電してください。

RU Когда заряд аккумулятора составляет менее 30% и самокат не включается около 7 дней подряд, аккумулятор переходит в спящий режим. Если это произойдет, включить самокат невозможно. Зарядите его в течение трех секунд, чтобы активировать аккумулятор.

NL Wanneer de accu minder dan 30% lading over heeft en de step 7 opeenvolgende dagen niet wordt ingeschakeld, gaat de accu in slaapstand. Wanneer dit gebeurt, kan uw step niet worden ingeschakeld. Laad deze drie seconden op om de accu te activeren.

漢 當滑板車電量低於30%，且7天內未開機時，電池將自動進入休眠模式，此時，需喚醒電池（將滑板車充電3秒），方可開機。

AR عندما تقل طاقة البطارية عن 30% ولا يتم تشغيل scooter لمدة 7 أيام متتالية، تدخل البطارية في وضع السكون. إذا حدث هذا، فسوف يتعذر تشغيل scooter الخاص بك. يرجى الشحن لمدة ثلاث ثوانٍ لتنشيط البطارية.

TR Pili gücü %30'un altında oldu unda ve scooter arka arkaya yakla ık 7 gün alı trirlimadi inda pili uyku moduna girer. Bu durumda scooter'iniz açılmaz. Pili etkinle tirmek için lütfen üç saniye arj edin.

EN Your kickScooter is fully charged when the ambient lights change from yellow to solid green. \* For some models only.

FR Votre kickScooter est complètement chargé lorsque les lumières ambiantes passent du jaune au vert fixe. \* Pour certains modèles uniquement.

DE Ihr kickScooter ist vollständig geladen, wenn die Ambiente-Beleuchtung von gelb auf grün wechselt. \* Nur für einige Modelle.

IT Il tuo kickScooter è completamente carico quando le luci ambientali passano dal giallo al verde fisso. \* Solo per alcuni modelli.

ES Su KickScooter está completamente cargado cuando las luces ambiente cambian de amarillo a verde fijo. \* Solo para algunos modelos.

PL Twoja hulajnoga jest w pełni naładowana, gdy oświetlenie otoczenia zmieni się z żółtego na zielony. \* Tylko dla niektórych modeli.

JP KickScooterは、環境光が黄色から緑色に点灯すると完全に充電されます。一部のモデルのみ。

RU Ваш KickScooter полностью заряжен, когда освещение меняется с желтого на зеленый. \* Только для некоторых моделей.

NL Uw KickScooter is volledig opgeladen wanneer het lampje van geel naar groen gaat. \* Uitsluitend voor bepaalde modellen.

漢 滑板車充滿電後，氛圍燈會由黃色變為綠色常亮（僅部分型號支援）。

AR يتم شحن kickScooter الخاص بك بالكامل عندما تتغير المصابيح المحيطة من الأصفر إلى الأخضر الثابت. \* لبعض الطرازات فقط.

TR Ambiyans ışıkları sarıdan sabit yeşile döndüğünde kickScooter'iniz tamamen şarj olmuştur. \* Yalnızca bazı modeller içindir.



EN	<ul style="list-style-type: none"> <li>- Do not charge the battery if the charge port, the battery charger or power cord is wet.</li> <li>- Only use the original battery charger provided by the manufacturer. Do not use a charger from any other product.</li> <li>- Do not charge or use the battery if it is damaged or you can see traces of water.</li> <li>- Close the charge port cover when not charging the battery.</li> <li>- For indoor use only.</li> </ul>
FR	<ul style="list-style-type: none"> <li>- Ne chargez pas la batterie si le port de charge, le chargeur de batterie ou le cordon d'alimentation est mouillé.</li> <li>- N'utilisez que le chargeur de batterie d'origine fourni par le fabricant. N'utilisez pas de chargeur provenant d'un autre produit.</li> <li>- Ne chargez pas et n'utilisez pas la batterie si elle est endommagée ou si vous pouvez voir des traces d'eau.</li> <li>- Fermez le couvercle du port de charge lorsque vous ne chargez pas la batterie.</li> <li>- Pour une utilisation à l'intérieur seulement.</li> </ul>
DE	<ul style="list-style-type: none"> <li>- Laden Sie den Akku nicht auf, wenn der Ladeanschluss, das Akkuladegerät oder das Netzkabel nass ist.</li> <li>- Verwenden Sie nur das vom Hersteller gelieferte Original-Akkuladegerät. Verwenden Sie kein Ladegerät von einem anderen Produkt.</li> <li>- Laden oder verwenden Sie den Akku nicht, wenn er beschädigt ist oder Wasserspuren zu sehen sind.</li> <li>- Schließen Sie die Abdeckung des Ladeanschlusses, wenn Sie den Akku nicht aufladen.</li> <li>- Nur zur Verwendung in Innenräumen.</li> </ul>
IT	<ul style="list-style-type: none"> <li>- Non caricare la batteria se la porta di ricarica, il caricabatteria o il cavo di alimentazione sono bagnati.</li> <li>- Utilizzare solo il caricabatteria originale fornito dal produttore. Non utilizzare caricabatterie di altri prodotti.</li> <li>- Non caricare o utilizzare la batteria se è danneggiata o se sono presenti tracce d'acqua.</li> <li>- Chiudere il coperchio della porta di ricarica quando non si carica la batteria.</li> <li>- Solo per uso interno.</li> </ul>
ES	<ul style="list-style-type: none"> <li>- No cargue la batería si el puerto de carga, el cargador de la batería o el cable de alimentación están mojados.</li> <li>- Utilice únicamente el cargador de la batería original proporcionado por el fabricante. No utilice un cargador de ningún otro producto.</li> <li>- No cargue ni utilice la batería si está dañada o puede ver rastros de agua.</li> <li>- Cierre la tapa del puerto de carga cuando no esté cargando la batería.</li> <li>- Solo para uso en interiores.</li> </ul>
PL	<ul style="list-style-type: none"> <li>- Nie należy ładować akumulatora, jeśli gniazdo ładowania, ładowarka akumulatora lub przewód zasilający są wilgotne.</li> <li>- Używaj wyłącznie oryginalnej ładowarki akumulatora dostarczonej przez producenta. Nie używaj ładowarki akumulatora żadnego innego produktu.</li> <li>- Nie ładuj ani nie używaj akumulatora, jeśli jest uszkodzony lub widać ślady zalania.</li> <li>- Zamknij pokrywę gniazda ładowania, jeśli nie ładujesz akumulatora.</li> <li>- Wyłącznie do użytku w pomieszczeniach.</li> </ul>
JP	<ul style="list-style-type: none"> <li>- 充電ポート、バッテリー充電器、または電源コードが濡れている場合は、バッテリーを充電しないでください。</li> <li>- メーカー提供の純正バッテリー充電器のみを使用してください。他の製品の充電器は使用しないでください。</li> <li>- バッテリーが損傷している場合、または水の痕跡が見られる場合は、バッテリーを充電または使用しないでください。</li> <li>- バッテリーを充電していないときは、充電ポートカバーを閉じてください。</li> <li>- 屋内でのみ使用できます。</li> </ul>
RU	<ul style="list-style-type: none"> <li>- Не заряжайте аккумулятор, если порт зарядки, зарядное устройство или шнур питания влажные.</li> <li>- Используйте только оригинальное зарядное устройство, предоставленное производителем. Не используйте зарядное устройство от других изделий.</li> <li>- Не заряжайте и не используйте аккумулятор, если он поврежден или видны следы воды.</li> <li>- Закройте крышку порта зарядки, если не заряжаете аккумулятор.</li> <li>- Только для использования внутри помещений.</li> </ul>



NL	<ul style="list-style-type: none"> <li>· Laad de accu niet op als de laadpoort, de acculader of de voedingskabel nat is.</li> <li>· Gebruik uitsluitend de originele oplader die door de fabrikant is geleverd. Gebruik geen oplader van een ander product.</li> <li>· Laad de accu niet op en gebruik deze niet wanneer deze is beschadigd of u sporen van water ziet.</li> <li>· Doe het dekseltje van de laadpoort dicht wanneer u de accu niet oplaadt.</li> <li>· Uitsluitend voor gebruik binnen.</li> </ul>
漢	<ul style="list-style-type: none"> <li>· 請不要在充電口、充電器或電源插座潮濕的情況下充電。</li> <li>· 只能使用賽格威提供的原裝充電器。請勿使用任何其他型號產品的充電器。</li> <li>· 如電池破損或進水，切勿充電或繼續使用電池。</li> <li>· 未充電或充電結束後，請扣緊充電口橡膠塞。</li> <li>· 請不要在室外充電。</li> </ul>
AR	<ul style="list-style-type: none"> <li>· لا تقم بشحن البطارية إذا كان منفذ الشحن أو شاحن البطارية أو سلك الطاقة رطبا.</li> <li>· استخدم فقط شاحن البطارية الأصلي الذي توفره الشركة المصنعة. لا تستخدم شاحن من أي منتج آخر.</li> <li>· لا تقم بشحن أو استخدام البطارية في حالة تلفها أو عند رؤية آثار للمياه.</li> <li>· اغلق غطاء منفذ الشحن عند عدم شحن البطارية.</li> <li>· للاستخدام الداخلي فقط.</li> </ul>
TR	<ul style="list-style-type: none"> <li>· Şarj portu, pil şarj cihazı veya güç kablosu ıslaksa pili şarj etmeyin.</li> <li>· Yalnızca üretici tarafından sağlanan orijinal pil şarj cihazını kullanın. Başka bir ürüne ait şarj cihazı kullanmayın.</li> <li>· Hasarlıya veya su izleri görüyorsanız pili şarj etmeyin veya kullanmayın.</li> <li>· Pili şarj etmiyorken şarj portu kapağını kapatın.</li> <li>· Yalnız kapalı alanda kullanım içindir.</li> </ul>



APP Features / Caractéristiques de l'application / APP-Funktionen / Funzioni dell'APP /  
Funciones de la APLICACIÓN / Funkcje aplikacji / アプリ機能 / Функции приложения /  
APP-functies/ APP部分功能 / ميزات التطبيق / UYGULAMA Özellikleri

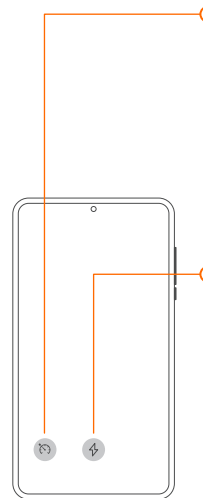

EN Cruise Mode \* For P100SU only.  
FR Mode Croisière \* Pour P100SU uniquement.  
DE Firmware-Update \* Nur für P100SU.  
IT Aggiornamento firmware \* Solo per P100SU.  
ES Modo crucero \* Solo para P100SU.  
PL Aktualizacja \* Tytko dla P100SU.  
JP クルーズモード\* P100SUのみ。  
RU Круизный режим \* Только для P100SU.  
NL Cruise-stand \* Uitsluitend voor P100SU.  
漢 定速巡航 \*P100SU支援。  
AR وضع التحكم في ثبات السرعة \* للطراز P100SU فقط.  
TR Seyir Modu \* Yalnızca P100SU içindir.

EN Energy Recovery  
FR Récupération d'énergie  
DE Energierückgewinnung  
IT Recupero di energia  
ES Recuperación de energía  
PL Odzyskiwanie energii  
JP エネルギー回収  
RU Рекуперация энергии  
NL Energieterugwinning  
漢 能量回收  
AR استرداد الطاقة  
TR Enerji Geri Kazanımı



EN You may customize more features via the Segway-Ninebot app.  
FR Veuillez personnaliser plus de fonctionnalités via l'application Segway-Ninebot.  
DE Bitte passen Sie weitere Funktionen über die Segway-Ninebot-App an.  
IT Personalizzare più funzioni tramite l'app Segway-Ninebot.  
ES Personalice más funciones a través de la aplicación Segway-Ninebot.  
PL Więcej funkcji można dostosować za pomocą aplikacji Segway-Ninebot.  
JP Segway-Ninebotアプリを使用して、さらに多くの機能をカスタマイズできます。  
RU Настройте дополнительные функции через приложение Segway-Ninebot.  
NL U kunt meer functies aanpassen via de Segway-Ninebot-app.  
漢 更多功能詳情，請參閱九號出行 APP。  
AR يمكنك تخصيص المزيد من الميزات عبر تطبيق تطبيق  
TR Segway-Ninebot uygulaması aracılığıyla daha fazla özelliği özelleştirebilirsiniz.



WARNINGS / AVERTISSEMENTS / ACHTUNG / AVVERTENZE / ADVERTENCIAS

/ OSTRZEŻENIA / 警告 / ПРЕДУПРЕЖДЕНИЯ / WAARSCHUWINGEN / 安全隱患

注意避免 / تحذيرات / UYARILAR

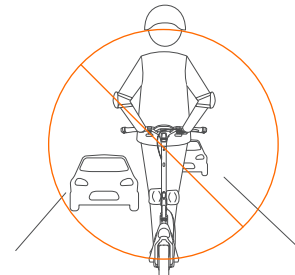
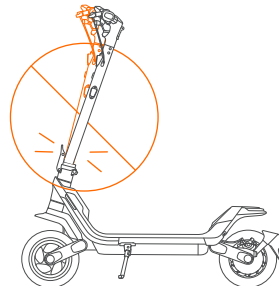
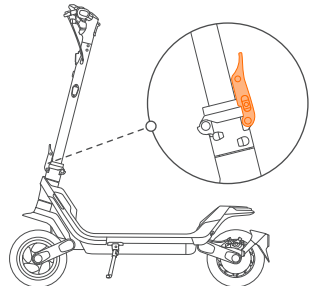
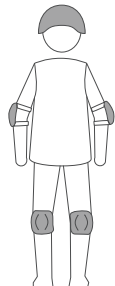

- EN Always wear a helmet, elbow pads and knee pads when riding.  
 FR Portez toujours un casque, des coudières et des genouillères lorsque vous roulez.  
 DE Tragen Sie beim Fahren immer einen Helm, Ellbogen- und Knieschützer.  
 IT Durante la guida, indossare sempre casco, gomitiere e ginocchiere.  
 ES Utilice siempre casco, coderas y rodilleras cuando conduzca.  
 PL Na czas jazdy zawsze należy wkładać kask, natokienniki i nakolanniki.  
 JP 乗るときは、必ずヘルメット、ひじパッド、膝パッドを着用してください。  
 RU При езде обязательно надевайте шлем, налокотники и наколенники.  
 NL Draag altijd een helm, ellenboog- en kniebeschermers wanneer u rijdt.  
 漢 騎行時需全程佩戴頭盔與護具。  
 AR احرص دائما على ارتداء خوذة وواقيات للكوع والركبتين عند الركوب.  
 TR Sürüş sırasında her zaman kask, dirseklik ve dizlik kullanın.



- EN Make sure the folding mechanism is firmly tightened before riding!  
 FR Assurez-vous que le mécanisme de pliage soit bien serré avant de rouler !  
 DE Vergewissern Sie sich, dass der Klappmechanismus vor der Fahrt fest angezogen ist!  
 IT Assicurati che il meccanismo di piegatura sia ben serrato prima di guidare!  
 ES ¡Asegúrese de que el mecanismo de plegado esté firmemente apretado antes de conducir!  
 PL Upewnij się, że mechanizm składania jest mocno dokrecony przed jazdą!  
 JP 乗る前に折りたたみ機構がしっかりと締まっていることを確認してください！  
 RU Перед поездкой убедитесь, что механизм складывания надежно затянут!  
 NL Zorg dat het vouwmechanisme goed is vastgezet voor u gaat rijden!  
 漢 騎行前請確保立管處於鎖緊狀態！  
 AR تأكد من إحكام آلية الطي قبل الركوب!  
 TR Binmeden önce katlama mekanizmasının iyice sıkıldığından emin olun!



- EN DO NOT ride the scooter if the folding mechanism cannot be tightened!  
 FR NE conduisez PAS le scooter si le mécanisme de pliage ne peut pas être serré !  
 DE Fahren Sie NICHT mit dem Scooter, wenn der Mechanismus nicht festgezogen werden kann!  
 IT NON guidare lo scooter se non è possibile serrare il meccanismo di piegatura!  
 ES ¡NO conduzca el patinete si el mecanismo de plegado no se puede apretar!  
 PL NIE WOLNO jeździć na hulajnodze, jeśli nie można dokrecić mechanizmu składania!  
 JP 折りたたみ機構を締めることができない場合は、スクーターに乗らないでください！  
 RU НЕ ездите на самокате, если механизм складывания не удается затянуть!  
 NL Rij NIET op de step als het vouwmechanisme niet vergrendeld kan worden!  
 漢 騎行前如發現立管無法鎖直，請勿騎行！  
 AR يحظر ركوب السكوتر إذا تعذر إحكام آلية الطي!  
 TR Katlama mekanizması sıkıştırılmıyorsa scooter'ı SÜRMEYİN!



- EN DO NOT ride on public roads, motorways, or highways unless the local laws or regulations have exceptions.  
 FR Ne roulez PAS sur les routes publiques, les autoroutes ou les voies rapides, à moins que les lois ou règlements locaux ne prévoient des exceptions.  
 DE Fahren Sie NICHT auf öffentlichen Straßen, Autobahnen oder Landstraßen, es sei denn, die örtlichen Gesetze oder Vorschriften sehen Ausnahmen vor.  
 IT NON guidare su strade pubbliche, superstrade o autostrade, salvo nei casi in cui le leggi o le normative locali non prevedano eccezioni.  
 ES NO conduzca en carreteras, autopistas o autovías a menos que las leyes o normativas locales lo permitan.  
 PL NIE jeźdź po drogach publicznych, drogach szybkiego ruchu lub autostradach, chyba że lokalne prawo na to zezwalają.  
 JP 現地の法律や規制に例外がない限り、公道、高速道路、幹線道路では乗らないでください。  
 RU ЗАПРЕЩАЕТСЯ ездить по дорогам общего пользования, автомагистралям или шоссе, за исключением случаев, когда в местных законах или правилах предусмотрены исключения.  
 NL Rij NIET op openbare wegen of snelwegen tenzij hiervoor uitzonderingen bestaan in de lokale wet- en regelgeving.  
 漢 切勿駛入公共道路、機動車道、高速公路。  
 AR يحظر الركوب على الطرق العامة أو الطرق السريعة أو الطرق الرئيسية ما لم يكن هناك استثناءات بموجب القوانين أو اللوائح المحلية.  
 TR Yerel yasalar veya yönetmeliklerde istisnalar olmadıkça, halka açık yollarda, karayollarında veya otoyollarda SÜRMEYİN.

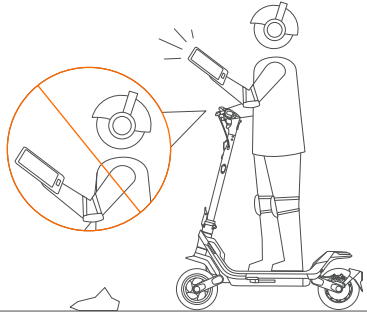

- EN DO NOT use a mobile phone or wear earphones when riding the KickScooter.
- FR N'utilisez PAS de téléphone portable ou ne portez pas d'écouteurs lorsque vous roulez.
- DE Benutzen Sie während der Fahrt mit dem KickScooter KEIN Mobiltelefon und tragen Sie KEINE Kopfhörer.
- IT NON utilizzare un telefono cellulare o indossare gli auricolari quando si guida il KickScooter.
- ES NO utilice un teléfono móvil ni auriculares al conducir el KickScooter.
- PL NIE używaj telefonu komórkowego ani słuchawek podczas jazdy na KickScooter.
- JP KickScooterに乗るときは、携帯電話を使用したり、イヤホンを着用したりしないでください。
- RU ЗАПРЕЩАЕТСЯ пользоваться мобильным телефоном и наушниками во время езды на KickScooter.
- NL Gebruik GEEN mobiele telefoon en draag GEEN oordopjes wanneer u op de KickScooter rijdt.
- 漢 騎滑板車時，請勿使用手機或戴耳機。
- AR يحظر استخدام الهاتف المحمول أو ارتداء سماعات الأذن عند ركوب KickScooter.
- TR KickScooter'i sürerken cep telefonu KULLANMAYIN veya kulaklık takmayın.



- EN DO NOT ride the scooter in the rain. DO NOT ride through puddles or other obstacles.
- FR Ne conduisez PAS le scooter sous la pluie. Ne traversez PAS de flaques d'eau ou d'autres obstacles.
- DE Fahren Sie den Roller NICHT im Regen. Fahren Sie NICHT durch Pfützen oder andere Hindernisse.
- IT NON guidare lo scooter sotto la pioggia. NON attraversare pozzanghere o altri ostacoli.
- ES NO conduzca el patinete cuando llueva. NO pase por charcos u otros obstáculos.
- PL NIE jeżdź na hulajnodze w deszczu. NIE przejeżdżaj przez kałuże lub inne przeszkody.
- JP 雨の中でスクーターに乗らないでください。水たまりやその他の障害物を乗り越えないでください。
- RU ЗАПРЕЩАЕТСЯ кататься на самокате под дождем. ЗАПРЕЩАЕТСЯ ездить по лужам или другим препятствиям.
- NL Rij NIET in de regen op de step. Rij NIET door plassen of over andere obstakels.
- 漢 請避免雨中騎行。請勿直行穿過水坑。此時，請低速騎行。
- AR يحظر ركوب السكوتر تحت المطر. يحظر اجتياز البرك أو العوائق الأخرى.
- TR Scooter'ı yağmurlu havalarda KULLANMAYIN. Su birikintilerini veya diğer engellerin üzerinden SÜRMEYİN.

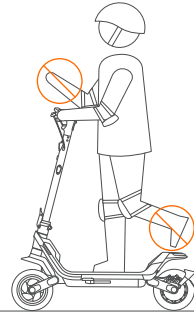

- EN DO NOT ride the scooter with only one foot or one hand.
- FR Ne conduisez PAS la trottinette avec un seul pied ou une main.
- DE Fahren Sie den Roller NICHT mit nur einem Fuß oder einer Hand.
- IT NON guidare lo scooter con un solo piede o una mano.
- ES NO conduzca el patinete con un solo pie o una mano.
- PL NIE jeźdź, stojąc na jednej nodze lub trzymając kierownicę jedną ręką.
- JP 片足または片手だけでスクーターに乗らないでください。
- RU ЗАПРЕЩАЕТСЯ ездить на самокате, стоя на нем только одной ногой или удерживая руль одной рукой.
- NL Rij niet op de step terwyl u maar één voet of één hand gebruikt.
- 漢 騎行時切勿單手或雙手脫離車把騎行。切勿單腳騎行。
- AR يحظر ركوب السكوتر بقدم واحدة أو بيد واحدة فقط.
- TR Scooter'ı yalnızca tek ayak üstünde veya tek elinle SÜRMEYİN.



- EN DO NOT wear high heels when riding.
- FR Ne portez PAS de talons hauts lorsque vous roulez.
- DE Tragen Sie beim Fahren KEINE hohen Absätze.
- IT NON indossare tacchi alti durante la guida.
- ES NO use tacones altos cuando conduzca.
- PL NIE wkładaj butów na wysokim obcasie na czas jazdy.
- JP 乗るときはハイヒールを履かないでください。
- RU ЗАПРЕЩАЕТСЯ использовать во время катания обувь на высоком каблуке.
- NL Rij NIET met hoge hakken aan.
- 漢 騎行時請勿穿高跟鞋。
- AR يحظر ارتداء الكعب العالي عند الركوب.
- TR Sürüş sırasında yüksek topuklu ayakkabı giymeyin.

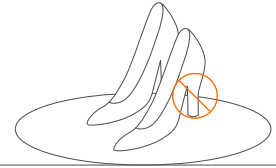

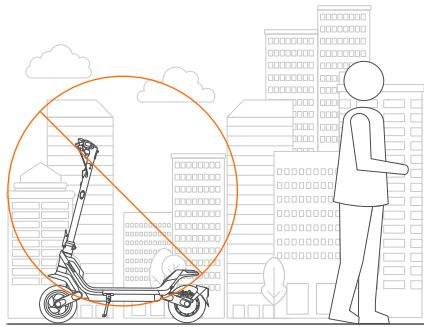

EN DO NOT park in the open air or outdoors for a long time.  
 FR Ne stationnez PAS en plein air ou à l'extérieur pendant une longue période.  
 DE Stellen Sie das Fahrzeug NICHT für längere Zeit im Freien ab.  
 IT NON parcheggiare all'aria aperta o nelle aree esterne per lungo tempo.  
 ES NO estacione al aire libre durante mucho tiempo.  
 PL NIE parkuj przez dłuższy czas na świeżym powietrzu lub na dworze.  
 JP 屋外や屋外に長時間駐車しないでください。  
 RU ЗАПРЕЩАЕТСЯ парковать на открытом воздухе в течение длительного времени.  
 NL Parkeer NIET gedurende langere tijd buiten.  
 漢 請勿長時間室外或露天停放滑板車。  
 AR لا تترك في الهواء الطلق أو في الخارج لفترة طويلة.  
 TR Aracı uzun süre açık havada veya dışarıda PARK HALİNDE BIRAKMAYIN.



EN Keep your speed between 3.1–6.2 mph (5–10 km/h) when you ride through speed bumps, or other uneven surfaces.  
 FR Maintenez votre vitesse entre 5 et 10 km/h (3.1 et 6.2 mi/h) lorsque vous passez sur des ralentisseurs ou d'autres surfaces inégales.  
 DE Halten Sie Ihre Geschwindigkeit zwischen 5 und 10 km/h (3.1–6.2 mph), wenn Sie über Schwellen zur Geschwindigkeitsbegrenzung oder andere unebene Oberflächen fahren.  
 IT Mantenere una velocità tra 5 e 10 km/h (3.1–6.2 mph) quando si attraversano dossi o altre superfici irregolari.  
 ES Mantenga su velocidad entre 5 y 10 km/h (entre 3.1 y 6.2 mph) cuando pase por badenes u otras superficies irregulares.  
 PL Utrzymuj prędkość w zakresie 5-10 km/h (3.1-6.2 mph) podczas pokonywania progów zwalniających lub innych nierównych powierzchni.  
 JP スピードランプやその他の凹凸のある路面を走るときは、速度を時速3.1～6.2 mph (5～10 km/h) に保ってください。  
 RU Сохраняйте скорость в пределах 5-10 км/ч (3,1-6,2 мили/ч), пересекая лежачие полицейские или другим неровные поверхности.  
 NL Houd uw snelheid tussen de 5–10 km/u (3.1–6.2 mph).  
 漢 遇到減速帶、坑窪路面等非常路面時，請勿高速通過。崎嶇路面請保持中低速（5—10km/h）。稍微屈膝能更好地適應以上複雜路面。  
 AR حافظ على سرعتك بين 5-10 كم/ساعة (3.1-6.2 ميل في الساعة) عند الركوب عبر مصدات تخفيف السرعة أو غيرها من الأسطح غير المستوية.  
 TR Hız tümseklerinden veya diğer düz olmayan yüzeylerde sürerken hızınızı 5–10 km/sa (3,1–6,2 mil/sa) arasında tutun.

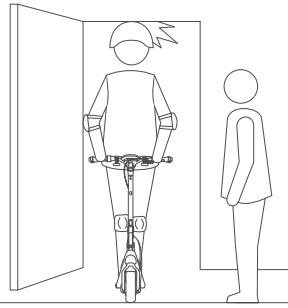

EN Watch your head when passing through doorways.  
 FR Faites attention à votre tête en passant les portes.  
 DE Achten Sie auf Ihren Kopf, wenn Sie durch Türdurchgänge fahren.  
 IT Fare attenzione alla testa quando si attraversano le soglie delle porte.  
 ES Tenga cuidado con la cabeza al atravesar puertas.  
 PL Uwagaż na głowę podczas przejeżdżania przez otwory w ścianach.  
 JP 出入口を通過するときには頭に気をつけてください。  
 RU Берегите голову, проходя через дверные проемы.  
 NL Pas op uw hoofd wanneer u ergens onderdoor rijdt.  
 漢 避免撞到門框、電梯等高處障礙物。  
 AR انتبه إلى رأسك عند المرور عبر المداخل.  
 TR Kapılardan geçerken kafanıza dikkat edin.



EN DO NOT carry any passengers.  
 FR Ne transportez PAS de passagers.  
 DE Befördern Sie KEINE Passagiere.  
 IT NON trasportare passeggeri.  
 ES NO lleve pasajeros.  
 PL NIE przewoź pasażerów.  
 JP 乗客を乗せないでください。  
 RU ЗАПРЕЩАЕТСЯ перевозить пассажиров.  
 NL Vervoer GEEN passagiers.  
 漢 滑板車僅限一人使用。  
 AR لا تحمل أي ركاب.  
 TR Herhangi bir yolcu TAŞIMAYIN.

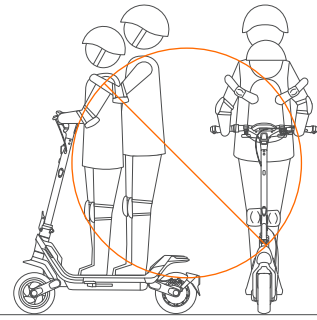

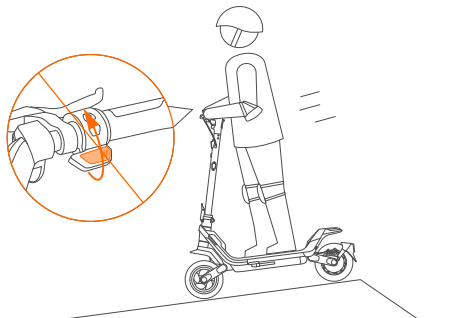
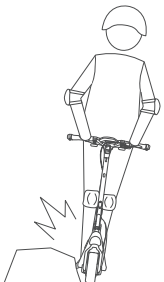

EN Avoid contacting obstacles with the tire/wheel.  
FR Évitez de toucher les obstacles avec le pneu ou la roue.  
DE Vermeiden Sie es, mit dem Reifen/Rad Hindernisse zu berühren.  
IT Evitare di toccare gli ostacoli con lo pneumatico/la ruota.  
ES Evite tocar obstáculos con el neumático/rueda.  
PL Nie dopuszczaj kontaktu opony/kota z przeszkodami.  
JP タイヤ/ホイールに障害物を接触させないでください。  
RU Избегайте соприкосновения шины/колеса с препятствием.  
NL Voorkom contact van de band/het wiel met obstakels.  
漢 騎行時請注意躲避障礙物。  
AR تجنب ملاسة العوائق للأطوار/العجلة.  
TR Lastik/tekerlek ile engeller temas etmekten kaçınin.



EN Attention! Reduce the speed while going downhill.  
FR Attention ! Réduisez la vitesse lorsque vous roulez en descente.  
DE Wichtiger Hinweis! Verringern Sie die Geschwindigkeit beim Bergabfahren.  
IT Attenzione! Ridurre la velocità durante la discesa.  
ES ¡Atención! Reduzca la velocidad mientras descende.  
PL Uwaga! Zmniejsz prędkość podczas zjazdu.  
JP 注意！下り坂に入るときは速度を下げてください。  
RU Внимание! Снизьте скорость при спуске по склону.  
NL Opgepast! Rem af wanneer u bergaf rijdt.  
漢 下坡時請注意控制車速。  
AR انتباهاً قلل السرعة أثناء النزول إلى منحدر.  
TR Dikkat! Yokuş aşağı inerken hızınızı azaltın.

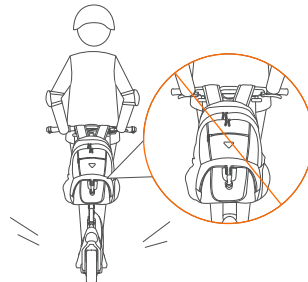

EN DO NOT carry heavy objects on the handlebar.  
FR NE PAS transporter d'objets lourds sur le guidon.  
DE Befördern Sie KEINE schweren Gegenstände auf dem Lenker.  
IT NON trasportare oggetti pesanti sul manubrio.  
ES NO transporte objetos pesados en el manillar.  
PL NIE przewoź ciężkich przedmiotów na kierownicy.  
JP ハンドルバーに重いものを載せないでください。  
RU ЗАПРЕЩАЕТСЯ перевозить тяжелые предметы на руле.  
NL Vervoer GEEN zware voorwerpen op het stuur.  
漢 請勿將重物掛於車把。  
AR لا تضع أشياء ثقيلة على المقود.  
TR Gidon üzerinde ağır nesnelere TAŞIMAYIN.

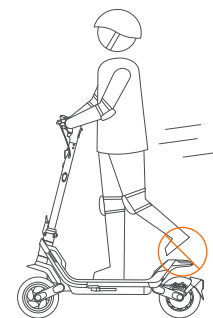

EN Do not keep your feet on the rear fender.  
FR Ne gardez pas vos pieds sur le garde-boue arrière.  
DE Lassen Sie Ihre Füße nicht auf der hinteren Kotflügelbremse.  
IT Non tenere i piedi sul parafango posteriore.  
ES No mantenga los pies en el guardabarros trasero.  
PL Nie opieraj stóp na bbotniku tylnym.  
JP リアフェンダーに足を乗せたままにしないでください。  
RU Не ставьте ноги на заднее крыло.  
NL Houd uw voet niet op het achterspatbord.  
漢 切勿腳踏後擋泥板。  
AR لا تترك قدميك على الرفرف الخلفي.  
TR Ayaklarınızı arka çamurluk üzerinde tutmayın.

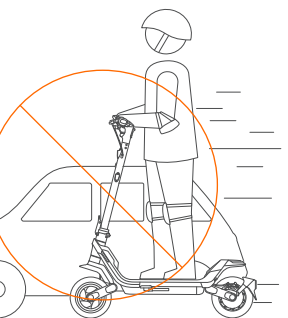

EN DO NOT overtake.  
FR NE PAS dépasser.  
DE Überholen Sie NICHT.  
IT NON sorpassare.  
ES NO adelantar.  
PL NIE wyprzedzaj.  
JP 追い越さないでください。  
RU ЗАПРЕЩАЕТСЯ обгонять.  
NL NIET inhalen.  
漢 請勿超車。  
AR يحظر التجاوز.  
TR Sollama YAPMAYIN.

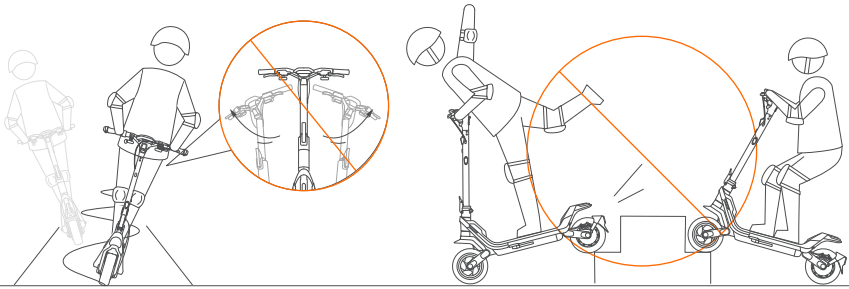

EN DO NOT rotate the handle violently while driving at high speed.  
 FR NE PAS faire pivoter violemment le guidon lorsque vous conduisez à grande vitesse.  
 DE Drehen Sie den Griff NICHT heftig, während Sie mit hoher Geschwindigkeit fahren.  
 IT NON ruotare la maniglia con forza eccessiva durante la guida ad alta velocità.  
 ES NO gire el manillar de forma agresiva mientras conduce a alta velocidad.  
 PL NIE skręcaj gwałtownie podczas jazdy z dużą prędkością.  
 JP 高速走行中は、ハンドルを激しく回転させないでください。  
 RU ЗАПРЕЩАЕТСЯ резко поворачивать руль при движении на высокой скорости.  
 NL NIET het stuur heftig draaien wanneer u op hoge snelheid rijdt.  
 漢 高速行駛中切勿大幅度轉動車把。  
 AR لا تقم بتدوير المقبض بعنف أثناء القيادة بسرعة عالية.  
 TR Yüksek hızda sürerken gidonu hızlica DÖNDÜRMEYİN.



EN DO NOT ride up and down stairs or jump over obstacles.  
 FR NE PAS monter ou descendre des escaliers et ne pas sauter par-dessus les obstacles.  
 DE Fahren Sie NICHT Treppen hoch und runter und springen Sie NICHT über Hindernisse.  
 IT NON salire o scendere le scale, né saltare ostacoli con lo scooter.  
 ES NO suba ni baje escaleras ni salte obstáculos.  
 PL NIE WOLNO wjeżdżać ani zjeżdżać po schodach ani przeskakiwać przeszkód.  
 JP 階段を上り下りしたり、障害物を飛び越えたりしないでください。  
 RU ЗАПРЕЩАЕТСЯ подниматься и спускаться на самокате по ступенькам и перепрыгивать через препятствия.  
 NL Rij GEEN trappen op en af en spring NIET over obstakels.  
 漢 切勿騎行滑板車上、下台階或跳躍障礙。  
 AR لا تصعد على السلالم أو تنزل من عليها أو تقفز فوق العوائق.  
 TR Merdiven inip çıkmayın veya engellerin üzerinden atlamayın.

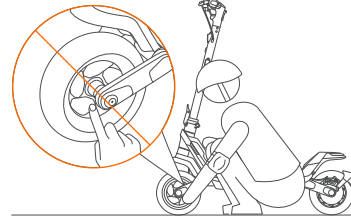

EN DO NOT touch the disc brake.  
 FR NE TOUCHEZ PAS le frein à disque.  
 DE Berühren Sie NICHT die Scheibenbremse.  
 IT NON toccare il freno a disco.  
 ES NO toque el freno de disco.  
 PL NIE dotykaj hamulca tarczowego.  
 JP ディスクブレーキには触れないでください。  
 RU НЕ прикасайтесь к дисковому тормозу.  
 NL Raak de remschijf NIET aan.  
 漢 騎行後請勿觸碰碟剎。  
 AR لا تلمس الفرامل القرصية.  
 TR Disk frene DOKUNMAYIN.

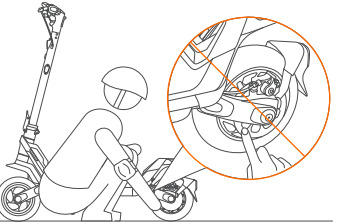

EN DO NOT touch the hub motor after riding because it can get hot.  
 FR NE TOUCHEZ PAS le moyeu moteur après avoir roulé car il peut devenir chaud.  
 DE Berühren Sie den Radnabenmotor nach dem Fahren NICHT, da er heiß werden kann.  
 IT NON toccare il motore a mozzo dopo la guida poiché può surriscaldarsi.  
 ES NO toque el motor de rueda después de conducir, ya que podría estar caliente.  
 PL NIE dotykaj siłnika piasty po jeździe, ponieważ może być gorący.  
 JP 乗車後はハブモーターに触れないでください。熱くなる可能性があります。  
 RU ЗАПРЕЩАЕТСЯ прикасаться к мотор-колесу после катания, потому что оно может быть горячим.  
 NL Raak de naafmotor NIET aan na het rijden, want deze kan heet worden.  
 漢 運行會導致輪殼電動機產生高溫，請勿觸碰。  
 AR لا تلمس محرك المحور بعد الركوب لأنه قد يصبح ساخناً.  
 TR Sürüşün ardından ısınmış olabileceğinden göbek motoruna DOKUNMAYIN.



## Disassemble the Handlebar / Pliage / Zusammenklappen / Chiusura / Plegado / Składanie / ハンドルバーを分解 / Складывание / Het stuur verwijderen / 拆卸車頭 / تفكيك المقود / Gidonu Sökme

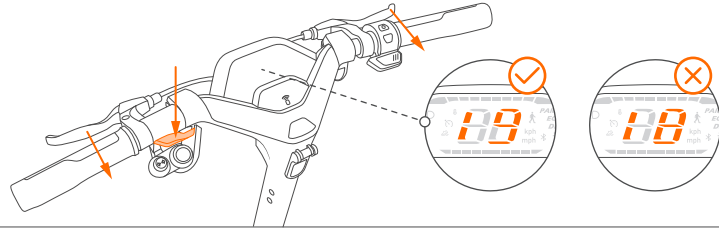

- EN When the scooter is on and unlocked (battery power  $\leq 70\%$ ), press brake levers and the horn button at the same time, and hold for more than 15 seconds. If the warning code "19" displays on the dashboard and automatically off, then you can disassemble the handlebar.  
\*If the warning code "18" displays on the dashboard, it indicates that the scooter has too much battery power, please discharge the battery through riding and try again later.
- FR Lorsque le scooter est allumé et déverrouillé (puissance de la batterie  $\leq 70\%$ ), appuyez simultanément sur les leviers de frein et le bouton du klaxon et maintenez-les enfoncés pendant plus de 15 secondes. Si le code d'avertissement « 19 » s'affiche sur le tableau de bord et s'éteint automatiquement, vous pouvez démonter le guidon. \* Si le code d'avertissement « 18 » s'affiche sur le tableau de bord, cela indique que le scooter a trop de batterie, veuillez décharger la batterie en roulant et réessayer plus tard.
- DE Wenn der Scooter eingeschaltet und entriegelt ist (Batterieleistung  $\leq 70\%$ ), drücken Sie die Bremshebel und die Hupen-/Klingel-Taste gleichzeitig und halten Sie sie mehr als 15 Sekunden lang gedrückt. Wenn der Warncode "19" auf dem Armaturenbrett angezeigt wird und sich automatisch ausschaltet, können Sie den Lenker demontieren. \* Wenn der Warncode „18“ auf dem Dashboard angezeigt wird, weist dies darauf hin, dass der Roller zu viel Batterieleistung hat. Bitte entladen Sie die Batterie während der Fahrt und versuchen Sie es später erneut.
- IT Quando lo scooter è acceso e sbloccato (carica della batteria  $\leq 70\%$ ), premere contemporaneamente le leve del freno e il pulsante del clacson e tenerlo premuto per più di 15 secondi. Se il codice di avviso "19" viene visualizzato sul cruscotto e si spegne automaticamente, è possibile smontare il manubrio. \* Se sul cruscotto viene visualizzato il codice di avviso "18", significa che lo scooter ha troppa carica della batteria, scaricare la batteria durante la guida e riprovare più tardi.
- ES Cuando el patinete está encendido y desbloqueado (carga de la batería  $\leq 70\%$ ), presione las palancas de freno y el botón de la bocina al mismo tiempo, y manténgalo presionado durante más de 15 segundos. Si el código de advertencia "19" aparece en el panel de control y se apaga automáticamente, puede desmontar el manillar. \* Si aparece el código de advertencia "18" en el panel de control, indica que el patinete tiene demasiada energía en la batería, descargue la batería mientras conduce e intente nuevamente más tarde.
- PL Gdy skuter jest włączony i odblokowany (moc akumulatora  $\leq 70\%$ ), naciśnij jednocześnie dźwignie hamulca i przycisk klaksonu i przytrzymaj przez ponad 15 sekund. Jeśli na desce rozdzielczej pojawi się kod ostrzegawczy „19”, automatycznie się wyłączy, możesz zdemontować kierownicę. \* Jeśli na desce rozdzielczej pojawi się kod ostrzegawczy „18”, oznacza to, że skuter ma zbyt dużą moc akumulatora, rozładuj akumulator podczas jazdy i spróbuj ponownie później.

- JP スクーターの電源が入っていてアンロックされているとき (バッテリー残量が70%以下)、ブレーキレバーとホーンボタンを同時に押し、15秒以上押し続けます。警告コード「19」がダッシュボードに表示され、自動的にオフになる場合は、ハンドルバーを分解できます。\*ダッシュボードに警告コード「18」が表示されている場合は、スクーターのバッテリー電力が多すぎることを示しています。ライディング中にバッテリーを放電し、後でもう一度やり直してください。
- RU Когда самокат включен и разблокирован (заряд аккумулятора  $\leq 70\%$ ), одновременно нажмите рычаги тормоза и кнопку звукового сигнала, и удерживайте их более 15 секунд. Если на приборной панели отображается код предупреждения «19» и затем автоматически отключается, руль можно разобрать. \* Если на приборной панели отображается код предупреждения «18», это означает, что у самоката слишком высокий заряд аккумулятора. Разрядите аккумулятор с помощью езды и повторите попытку позже.
- NL Wanneer de step is ingeschakeld en ontgrendeld (accu lading  $\leq 70\%$ ), knijpt u in de remhendel en drukt u tegelijk op de claxonknop en houdt u beide meer dan 15 seconden ingedrukt. Wanneer de waarschuwingscode "19" op het dashboard verschijnt en dit automatisch uitschakelt, kunt u het stuur verwijderen. \* Wanneer de waarschuwingscode "18" op het dashboard verschijnt, betekent dit dat de step nog te veel acculading heeft. Ontlaad de accu door te rijden en probeer het later opnieuw.
- 漢 滑板車開機並解鎖的狀態下 (電量  $\leq 70\%$ )，同時按下刹把和喇叭按鍵並保持15秒以上。當儀錶盤顯示警示代碼「19」並熄滅時，即可拆卸車頭。  
\*如儀錶盤顯示警示代碼「18」，則表示滑板車電池電量過高，請騎行放電，稍後重試。
- AR عندما يكون السكوتر في وضع التشغيل ومفتاح (طاقة البطارية  $\geq 70\%$ )، اضغط على أزرع الفرامل وزر البوق في نفس الوقت، واستمر في الضغط لمدة تزيد عن 15 ثانية. إذا تم عرض رمز التحذير "19" على لوحة المعلومات وتم إيقاف تشغيله تلقائياً، يمكنك تفكيك المقود.  
\* إذا ظهر رمز التحذير "18" على لوحة المعلومات، فهذا يشير إلى أن طاقة بطارية السكوتر كبيرة جداً، ويُرجى تفريغ البطارية من خلال الركوب والمحاولة مرة أخرى لاحقاً.
- TR Scooter açtiken ve kilidi açıldı ında (pil gücü  $\leq 70\%$ ), fren kollarına ve korna dümesine aynı anda basın ve 15 saniyeden uzun basılı tutun. Gösterge panelinde "19" uyarı kodu görürtülüyorsa ve otomatik olarak kayboluyorsa gidonu sökebilirsiniz.  
\*Gösterge panelinde "18" uyarı kodu görürtülüyorsa scooter'in pil gücü çok fazla demektir, lütfen pili sürerek bo altın ve daha sonra tekrar deneyin.



- EN The handlebar contains high voltage, so if you need to transport the scooter, please follow the steps above to disassemble the handlebar.
- FR Le guidon contient une haute tension, donc si vous avez besoin de transporter le scooter, veuillez suivre les étapes indiquées ci-dessus pour démonter le guidon.
- DE Der Lenker steht unter Hochspannung. Wenn Sie den Kickscooter transportieren müssen, befolgen Sie bitte die obigen Schritte, um den Lenker zu demontieren.
- IT Il manubrio contiene alta tensione, quindi se è necessario trasportare il monopattino, seguire i passaggi precedenti per smontare il manubrio.
- ES El manillar contiene alto voltaje, por lo que si necesita transportar el patinete, siga los pasos anteriores para desmontar el manillar.
- PL Kierownica zawiera wysokie napięcie, więc jeśli musisz przetransportować hulajnogę, wykonaj powyższe kroki, aby zdemontować kierownicę.
- JP ハンドルバーには高電圧なため、スクーターを輸送する必要がある場合は、上記の手順に従ってハンドルバーを分解してください。
- RU В руле имеется высокое напряжение, поэтому, если вам нужно транспортировать самокат, следуйте вышеприведенным инструкциям для разборки руля.
- NL Het stuur bevat hoge spanning, dus als u de step wilt vervoeren, volg dan de bovenstaande stappen om het stuur te verwijderen.
- 漢 由於車頭高壓，如需運輸滑板車，請務必按照以上步驟拆卸車頭。
- AR يحتوي المقود على جهد عالٍ، لذا إذا كنت بحاجة إلى نقل السكوتر، فيرجى اتباع الخطوات المذكورة أعلاه لتفكيك المقود.
- TR Gidonuda yüksek voltaj vardır, bu nedenle scooter'ı taşımamız gerekiyorsa gidonu sökme için lütfen yukarıdaki adımları izleyin.



## Folding / Pliage / Zusammenklappen / Chiusura / Plegado / Składanie / 折りたたみ / Складывание / Orvouwen / 摺疊 / الطي / Katlama

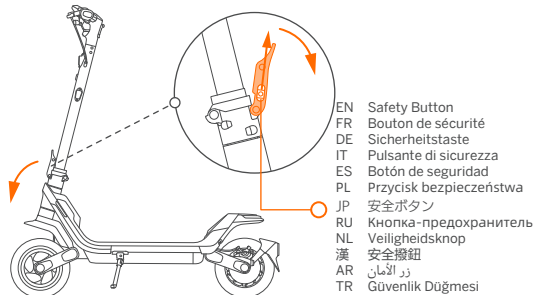

- EN Safety Button
- FR Bouton de sécurité
- DE Sicherheitstaste
- IT Pulsante di sicurezza
- ES Botón de seguridad
- PL Przycisk bezpieczeństwa
- JP 安全ボタン
- RU Кнопка - предохранитель
- NL Veiligheidsknop
- 漢 安全撥鈕
- AR زر الأمان
- TR Güvenlik Düğmesi

1

- EN Lift the safety button and then release it, open the quick release lever.
- FR Soulevez le bouton de sécurité puis relâchez-le, ouvrez le levier à dégagement rapide.
- DE Heben Sie den Sicherungsknopf an und lassen Sie ihn dann los, öffnen Sie den Schnellspannhebel.
- IT Sollevare il pulsante di sicurezza, quindi rilasciarlo, aprire la leva di sgancio rapido.
- ES Levante el botón de seguridad y luego suéltelo, abra la palanca de liberación rápida.
- PL Podnieś przycisk zabezpieczający, a następnie zwolnij go, otwórz dźwignię szybkiego zwalniania.
- JP 安全ボタンを持ち上げてから放し、クイックリリースレバーを開きます。
- RU Поднимите кнопку-предохранитель и затем отпустите ее, откройте рычаг быстрой разблокировки.
- NL Til de veiligheidsknop op en laat deze los, open de quick-releasehendel.
- 漢 將安全撥鈕推至最上方後鬆開，打開摺疊扳手。
- AR ارفع زر الأمان ثم حرره، وافتح ذراع التحرير السريع.
- TR Güvenlik düğmesini kaldırın ve ardından serbest bırakın, hızlı serbest bırakma kolunu açın.

- EN Always hold the handlebar to maintain stability while folding and unfolding!
- FR Tenez toujours le guidon pour maintenir la stabilité lors du pliage et du dépliage !
- DE Halten Sie beim Ein- und Ausklappen immer den Lenker fest, um die Stabilität zu erhalten!
- IT Reggere sempre il manubrio per mantenere la stabilità durante la chiusura e l'apertura dello scooter.
- ES ¡Sujetete siempre el manillar para mantener la estabilidad al plegar y desplegar!
- PL Trzymaj za kierownicę, aby zachować stabilność podczas składania i rozkładania!
- JP 折りたたんだり広げたりするときは、安定性を保つために常にハンドルバーを持ってください！
- RU Всегда держитесь за руль для сохранения устойчивости при складывании и раскладывании!
- NL Houid altijd het stuur vast voor stabiliteit tijdens het orvouwen en uitvouwen!
- 漢 由於車頭較重，在摺疊和展開過程中，需手扶車頭以保持穩定。
- AR امسك المقود دائما للحفاظ على ثباته أثناء الطي والفتح!
- TR Katlarken ve açarken dengeyi korumak için her zaman gidonu tutun!

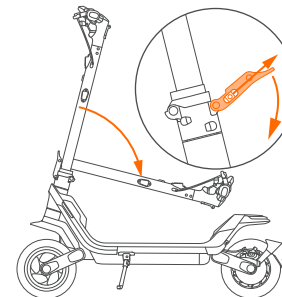

2

- EN Lift up the safety button again, push the quick release lever down. Then fold the stem.
- FR Soulevez à nouveau le bouton de sécurité, poussez le levier à dégagement rapide vers le bas. Ensuite, pliez la tige.
- DE Heben Sie den Sicherungsknopf wieder an, drücken Sie den Schnellspannhebel nach unten. Klappen Sie dann den Vorbau ein.
- IT Sollevare nuovamente il pulsante di sicurezza, spingere verso il basso la leva di sgancio rapido. Quindi piega il gambo.
- ES Levante el botón de seguridad nuevamente, empuje la palanca de liberación rápida hacia abajo. A continuación pliegue el eje.
- PL Podnieś ponownie przycisk bezpieczeństwa, naciśnij dźwignię szybkiego zwalniania w dół. Następnie złóż todygę.
- JP 安全ボタンをもう一度持ち上げ、クイックリリースレバーを押し下げます。次に、胴部を折ります。
- RU Снова поднимите кнопку-предохранитель, нажмите рычаг быстрой разблокировки вниз. Затем сложите вынос.
- NL Til de veiligheidsknop weer op, druk de quick-releasehendel naar beneden. Klap vervolgens de stuurstang in.
- 漢 再次將安全撥鈕推至最上方並保持，同時將摺疊扳手向下扳，然後摺疊立管。
- AR ارفع زر الأمان مرة أخرى، وادفع ذراع التحرير السريع لأسفل ثم اطو الذراع.
- TR Güvenlik düğmesini tekrar kaldırın, hızlı serbest bırakma kolunu a a i do ru itin. Ardından dire i katlayın.



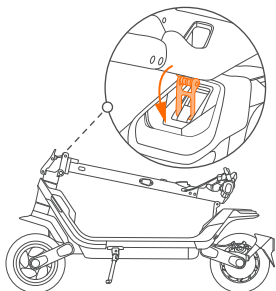

- 3 EN Align the snap hook with the snap hook fender and push down, then lift upward to hook them.  
 \* **Extend the snap hook to its limit.**
- FR Alinez le mousqueton avec le garde-boue du mousqueton et poussez vers le bas, puis soulevez vers le haut pour les accrocher.  
 \* **Étendez le mousqueton jusqu'à sa limite.**
- DE Richten Sie den Karabinerhaken am Karabinerhaken-Kotflügel aus und drücken Sie ihn nach unten, dann heben Sie ihn nach oben, um ihn einzuhaken. \* **Ziehen Sie den Karabiner bis zum Anschlag aus.**
- IT Allineare il moschettone con il parafango del moschettone e spingere verso il basso, quindi sollevare verso l'alto per agganciarli.  
 \* **Estendere il moschettone fino al limite.**
- ES Alinee el mosquetón con el protector del mosquetón y empuje hacia abajo, luego levante hacia arriba para engancharlos.  
 \* **Extienda el mosquetón hasta el límite.**
- PL Dopasuj karabińczyk do zderzaka karabińczyka i naciśnij w dół, a następnie unieś w górę, aby je zaczeplić.  
 \* **Rozszerz karabińczyk do końca.**
- JP スナップフックをスナップフックフェンダーに合わせ、押し下げてから上に持ち上げて引っ掛けます。  
 \* **スナップフックを限界まで伸ばします。**
- RU Совместите защелкивающийся крючок с крылом и нажмите вниз, а затем поднимите вверх, чтобы зацепить их.  
 \* **Удлините защелкивающийся крючок до предела.**
- NL Breng de musketonhaak op één lijn met de musketonhaak op het spatbord en druk naar beneden en til deze vervolgens op om in elkaar te haken. \* **Klap de lus volledig uit.**
- 漢 對準掛環擋板往下壓，滑到底後向上提拉，將掛環與掛鉤卡扣上。\* **將掛環打開至最大角度。**
- AR قم بمحاذاة الخنطاف الإطباقي مع رفرف الخنطاف الإطباقي وادفعه لأسفل، ثم ارفعه لأعلى لربطهما. \* **قم بتمديد الخنطاف الإطباقي إلى أقصى حد له.**
- TR Yaylı kancayı yaylı kanca sipirliği ile hizalayın ve aşağı bastırın, ardından birbirine geçirmek için yukarı doğru kaldırın. \* **Yaylı kancayı sınırına kadar uzatın.**



## Unfolding / Dépliage / Aufklappen / Apertura / Desplegado / Rozkładanie / 展開 / Раскладывание / Uitvouwen/ 展開 / الفرد / Açma

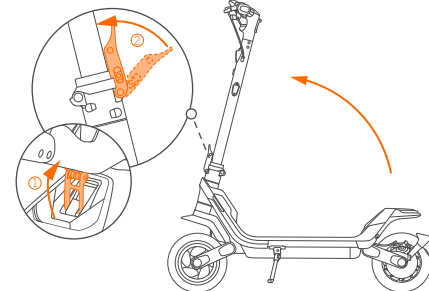

- EN Turn the snap hook and lift the handlebar, then disengage the snap hook from the buckle.
- FR Tournez le mousqueton et soulevez le guidon, puis dégagez le mousqueton de la boucle.
- DE Drehen Sie den Karabinerhaken und heben Sie den Lenker an, dann lösen Sie den Karabinerhaken aus der Schnalle.
- IT Ruotare il moschettone e sollevare il manubrio, quindi sganciare il moschettone dalla fibbia.
- ES Gire el mosquetón y levante el manillar, luego desenganche el mosquetón de la hebilla.
- PL Obróć karabińczyk i podnieś kierownicę, a następnie odłącz karabińczyk od sprzączki.
- JP スナップフックを回してハンドルバーを持ち上げ、バックルからスナップフックを外します。
- RU Поверните защелкивающийся крючок и поднимите руль, затем отсоедините защелкивающийся крючок от замка.
- NL Draai de musketonhaak, til het stuur op en maak vervolgens de musketonhaak los.
- 漢 轉動掛環，提拉車把，使掛環脫離掛鉤，扶直立管，緊鎖摺疊扳手。
- AR أدر الخنطاف الإطباقي وارفع المقود، ثم افصل الخنطاف الإطباقي عن الإبريم.
- TR Yaylı kancayı çevirin ve gidonu kaldırın, ardından yaylı kancayı tokadan ayırın.

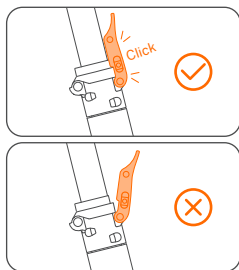

- !** EN Press the quick release lever firmly to make sure the folding mechanism is tightened. \* The scooter will make a "click" sound when the folding mechanism is tightened.
- FR Appuyez fermement sur le levier à dégageement rapide afin de vous assurer que le mécanisme de pliage soit serré. \* Le scooter émettra un « clic » lorsque le mécanisme de pliage sera serré.
- DE Drehen Sie den Karabinerhaken und heben Sie den Lenker an, dann lösen Sie den Karabinerhaken aus der Schnalle. \* Der Scooter macht ein "Klick"-Geräusch, wenn der Klappmechanismus festgezogen wird.
- IT Ruotare il moschetton e sollevare il manubrio, quindi sganciare il moschetton dalla fibbia. \* Lo scooter emetterà un "click" quando il meccanismo di piegatura viene serrato.
- ES Presione firmemente la palanca de liberación rápida para asegurarse de que el mecanismo de plegado esté apretado. \* El patinete hará un sonido de "clic" cuando se apriete el mecanismo de plegado.
- PL Obróć karabińczyk i podnieś kierownicę, a następnie odłącz karabińczyk od sprzączki. \* Po dokręceniu mechanizmu składania hulajnoga wyda dźwięk „kliknięcia”.
- JP クイックリリースレバーを強く押し、折りたたみ機構が締まっていることを確認します。\*折りたたみ機構を締めると、スクーターがカチッと鳴ります。
- RU Сильно нажмите на рычаг быстрой разблокировки, чтобы убедиться, что механизм складывания затянут. \* Самokat издает звук «щелчка», когда механизм складывания затянут.
- NL Druk de quick-releasehendel stevig aan om te zorgen dat het vouwmechanisme vast zit. \* De step maakt een klikgeluid wanneer het vouwmechanisme is vastgezet.
- 漢 手動按壓摺疊扳手，以確保其處於鎖緊狀態。\* 當摺疊扳手鎖緊時，會發出「咔嚓」的聲音。
- AR اضغط على ذراع التحرير السريع بقوة للتأكد من إحكام آلية الطي. \* يصدر السكوتر صوت "نقرة" عند إحكام ربط آلية الطي.
- TR Katlama mekanizmasının sıkıldığından emin olmak için hızlı serbest bırakma kolunu sıkıca bastırın. \* Katlama mekanizması sıkıldığında scooter "klik" sesi çıkaracaktır.

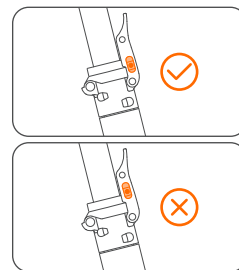

- !** EN Make sure the safety button is in the locked position before riding!
- FR Assurez-vous que le bouton de sécurité soit sur la position verrouillée avant de rouler !
- DE Stellen Sie sicher, dass sich der Sicherheitsknopf in der verriegelten Position befindet, bevor Sie losfahren!
- IT Assicurate che il pulsante di sicurezza sia in posizione di blocco prima di guidare!
- ES ¡Asegúrese de que el botón de seguridad esté en la posición de bloqueo antes de conducir!
- PL Upewnij się, że przycisk bezpieczeństwa jest w pozycji zablokowanej przed jazdą!
- JP 乗る前に安全ボタンがロック位置にあることを確認してください！
- RU Перед поездкой убедитесь, что кнопка-предохранитель находится в заблокированном положении!
- NL Zorg ervoor dat de veiligheidsknop in de vergrendelde stand staat voordat u gaat rijden!
- 漢 請確保安全按鈕處於閉合狀態後再騎行！
- AR تأكد من أن زر الأمان في وضع القفل قبل الركوب!
- TR Sürüşten önce güvenlik düğmesinin kilitli konumda olduğundan emin olun!

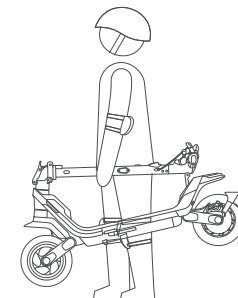

Carrying / Transport / Transportieren / Trasporto / Transporte / Przenoszenie / 持ち運び / Перенос / Dragen / 搬運 / حمل / Taşıma

- EN Lift by the stem to carry.
- FR Soulevez le véhicule par la tige pour le transporter.
- DE Zum Tragen am Vorbau anheben.
- IT Sollevare dallo stelo per trasportare.
- ES Levante por el eje para transportarlo.
- PL Podnosić za ramę do przeniesienia.
- JP 胸部を持ち上げて運びます。
- RU Поднимите за вынос для переноски.
- NL Til op aan de stuurstang om te dragen.
- 漢 滑板車摺疊完成後，握緊並提起立管進行搬運。
- AR ارفع من الذراع لحمله.
- TR Aracı taşımak için direkten tutarak kaldırın.